



**БАТУТ DFC SPACE TOY KOALA 55
ДЮЙМОВ С СЕТКОЙ**

АРТИКУЛ: TX-B7105C-4.5FT

МОДЕЛЬ: SPACE TOY



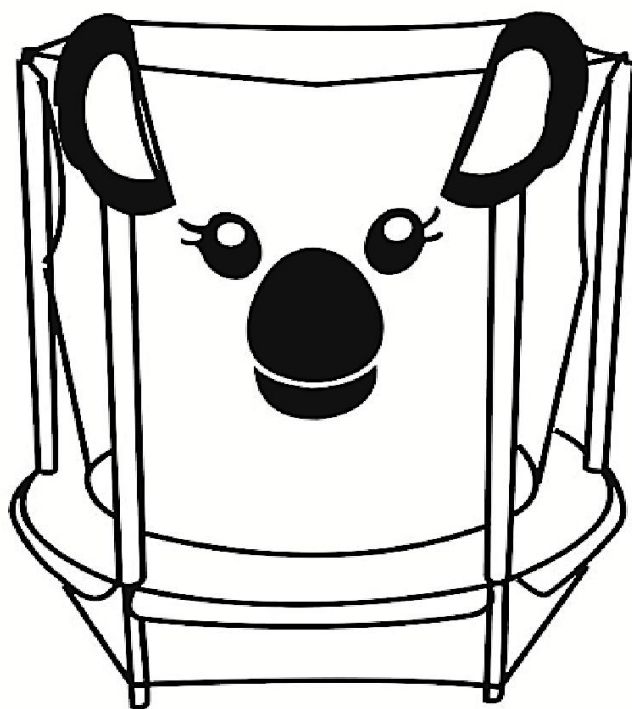







Руководство пользователя

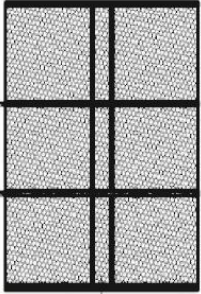
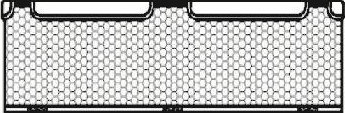
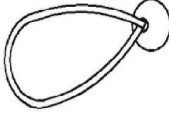

Перед началом использования батута внимательно прочтите настоящее руководство. Чтобы снизить риск получения травм, обязательно соблюдайте основные требования по безопасности.

- Осматривайте батут перед каждым использованием.
- Сборку батута разрешается выполнять исключительно взрослым. Выполняйте сборку строго в соответствии с инструкциями в руководстве.
- Надевайте перчатки во избежание травмирования рук во время сборки.
- Данный продукт не предназначен для коммерческого использования.

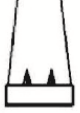
ПЕРЕЧЕНЬ ДЕТАЛЕЙ:

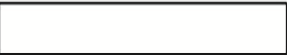
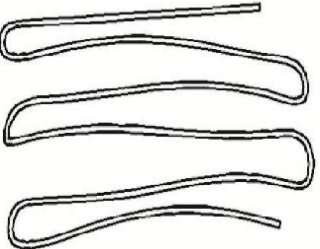
<p>А. Дуговая труба – 1 шт.</p> 	<p>Б. Опорная ножка – 6 шт.</p> 	<p>В. Верхняя стойка – 6 шт.</p> 
<p>Г. Нижняя стойка – 5 шт.</p> 	<p>Д. Винт – 30 шт.</p> 	<p>Е. Защитная сетка – 1 шт.</p> 
<p>Ж. Защитный кожух – 1 шт.</p> 	<p>З. Застёжка – 30 шт.</p> 	<p>И. Крестовая отвёртка – 1 шт.</p> 
<p>К. Пластиковая ручка – 1 шт.</p> 	<p>Л. Заглушка – 6 шт.</p> 	<p>М. Заглушка опорной ножки – 6 шт.</p> 
<p>Н. Прыжковый мат – 1 шт.</p> 	<p>О. Поролоновая накладка – 12 шт.</p> 	<p>П. Трос – 1 шт.</p> 

ИНСТРУКЦИИ ПО СБОРКЕ:

1. Сборка рамы.
 - 1.1 Соедините дуговые трубы (А) друг с другом – в результате они должны образовать круг, выступающий в качестве каркаса для прыжкового мата.
 - 1.2 При помощи винтов (Д) закрепите на каркасе опорные ножки (Б).

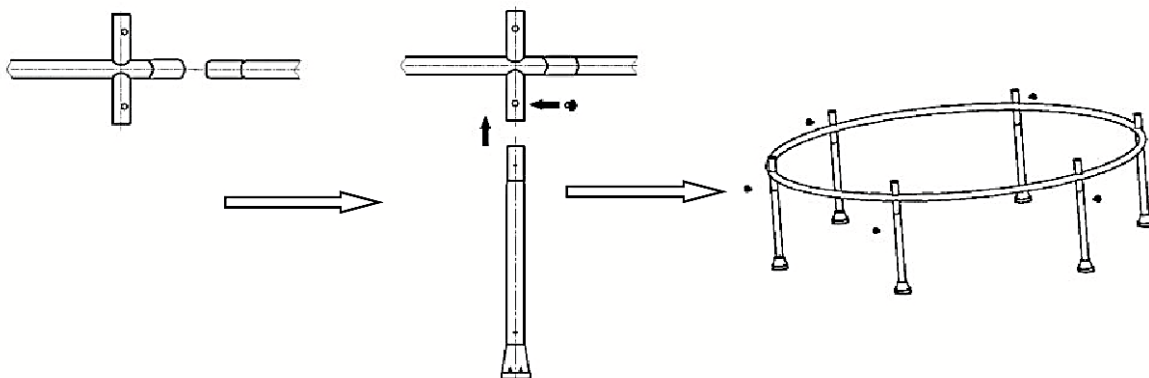

2. Закрепите внутри каркаса прыжковый мат, используя пружины (см. рисунок ниже).

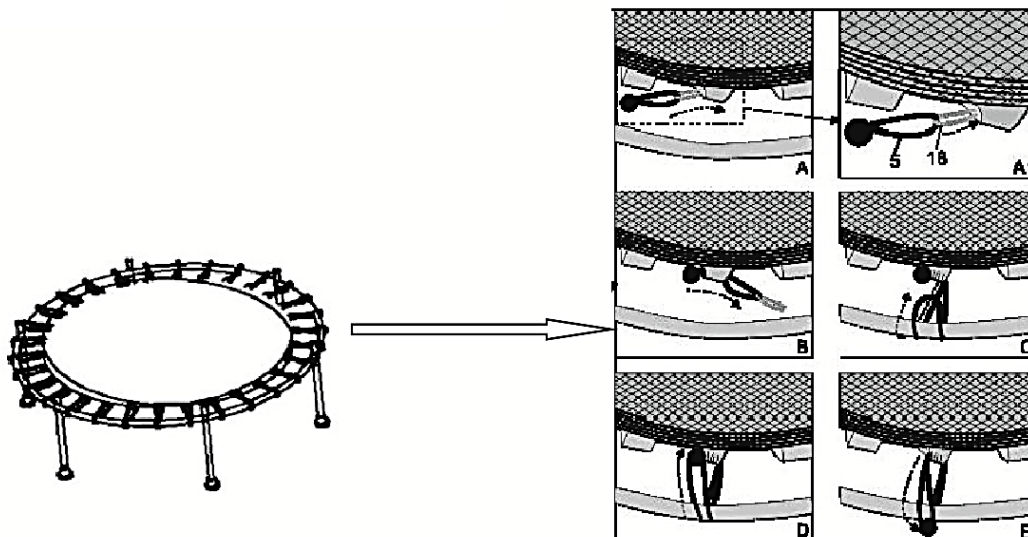

3.1. Установите нижнюю секцию стоек (В) на опорные ножки (Б), а поверх разместите верхние секции (Г). Закрепите положение деталей при помощи винтов (Д).

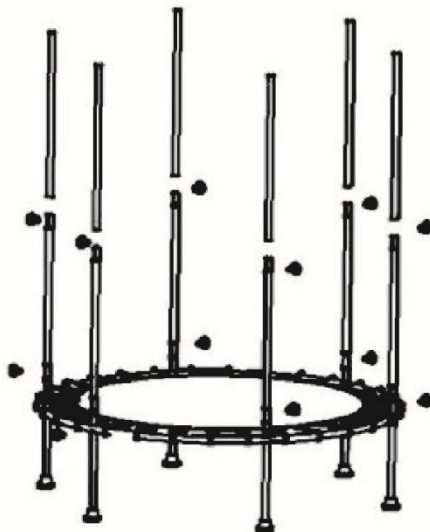

3.2. Наденьте на стойки поролоновые накладки (О), как показано на рисунке ниже.

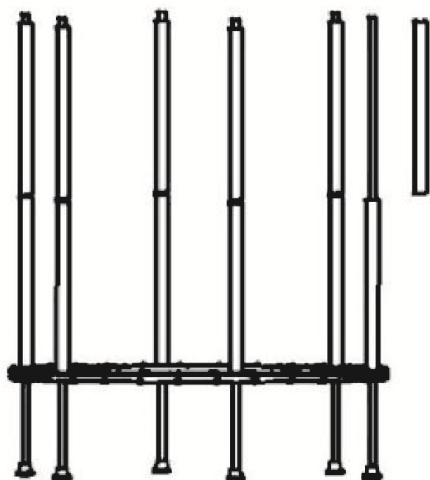

4. Сборка защитной сетки.

4.1 Закрепите на каркасе защитный кожух (Ж) и сетку (Е).

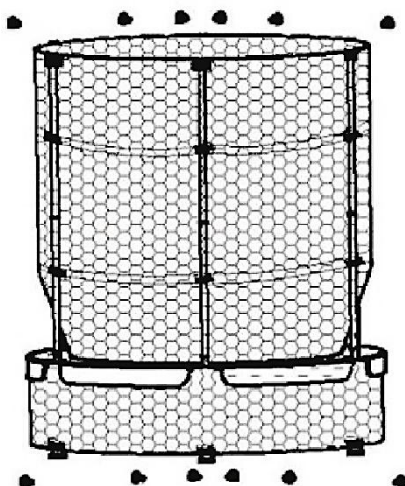

4.2 После того, как сетка будет равномерно распределена по конструкции, установите поверх стоек заглушки (Л).

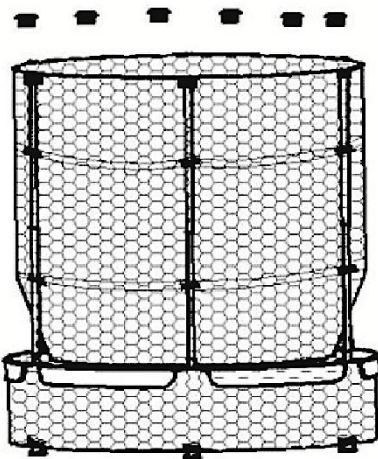

4.3 Нижнюю часть защитной сетки закрепите на каркасе при помощи троса (П).

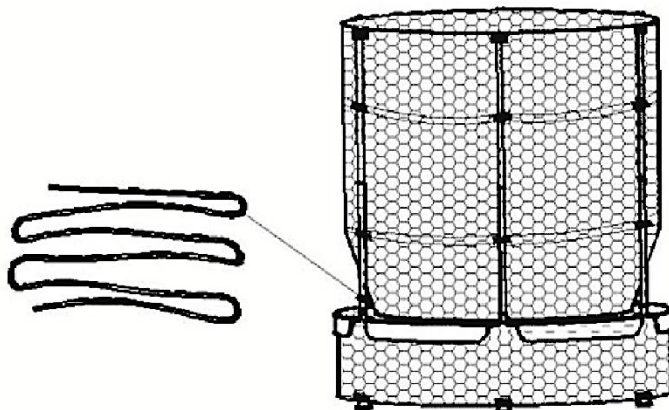

⚠ ВНИМАНИЕ ⚠

ВАЖНО: Поверхность для батута должна быть ровной. Все ножки батута должны твёрдо стоять на земле. В противном случае возможно искажение и деформация рамы.

Рекомендуемая безопасная игровая зона: 200 см (2 метра) с каждой стороны батута и 800 см (8 метров) над ним. В игровой зоне не должно быть никаких препятствий, которые могут привести к травме.



В безопасной зоне не должно быть никаких построек, ландшафта, деревьев и веток, камней, проводов, разбрызгивателей и других подобных препятствий, которые могут помешать безопасной игре. Дети могут серьезно пострадать при беге или столкновении с такими препятствиями.



ВНИМАНИЕ

ИНСТРУКЦИИ ПО ТЕХНИКЕ БЕЗОПАСНОСТИ. ОБЯЗАТЕЛЬНЫ К ПРОЧТЕНИЮ!

- Пожалуйста, изучите руководство перед использованием и сохраните его для дальнейшего использования.
- Убедитесь, что батут собран правильно, в соответствии с инструкциями в руководстве.
- Важно, чтобы место для установки батута было абсолютно ровным. В противном случае возможно искажение и деформация рамы.
- **НЕ ПРЕВЫШАЙТЕ** максимально допустимую нагрузку в 45 кг.
- **СЛЕДИТЕ ЗА ТЕМ**, чтобы на батуте не находилось больше одного человека.
- **ЗАПРЕЩАЕТСЯ** прыгать на батуте в очках или шлеме.
- **НЕ ПРИЗЕМЛЯЙТЕСЬ** на колени и не подпрыгивайте на них, это может привести к травме.
- **НЕ ИСПОЛЬЗУЙТЕ** батут в дождливую или ветреную погоду.
- **ЗАПРЕЩАЕТСЯ** делать кувырки – это может привести к серьёзным травмам.
- Во время использования батута другим людям **ЗАПРЕЩАЕТСЯ** заходить на прыжковый мат, сидеть, стоять или лежать на раме батута.
- **ЗАПРЕЩАЕТСЯ** использовать батут в состоянии алкогольного, наркотического или медикаментозного воздействия, которые могут повлиять на состояние прыгуна.
- **ПРЫГАЙТЕ** на батуте только в носках.
- **ВСЕГДА** снимайте украшения перед использованием батута.
- **ВСЕГДА** прыгайте в центре батута.
- **ВСЕГДА** соблюдайте правила техники безопасности, указанные в инструкции по использованию батута.
- **НИКОГДА** не надевайте обувь при использовании батута.
- Дети **НИКОГДА НЕ ДОЛЖНЫ** использовать батут без присмотра взрослых.
- Перед каждым использованием батута осматривайте конструкцию. При обнаружении изношенных, дефектных или отсутствующих деталей выполните их замену.
- Убедитесь, что под батутом ничего нет, и что он находится на ровной поверхности с минимальным свободным пространством 2,5 м по бокам и на высоте 8 м над батутом.
- Соблюдайте осторожность при сборке батута, нарушение основных правил безопасности может привести к травме.
- Пожалуйста, ознакомьтесь со всеми правилами, рекомендациями и предостережениями, прежде чем приступить к использованию батута.

ВНИМАНИЕ:

Напоминаем о необходимости использования средств индивидуальной защиты.

1. Не пытайтесь сами и не позволяйте другим делать сальто. Приземление на шею или голову может привести к серьезным травмам, параличу или смерти.
2. На батуте разрешается находиться только одному человеку. Использование батута одновременно несколькими людьми увеличивает риск травмирования.
3. При использовании батута детьми за ними должен наблюдать взрослый хорошо осведомленный человек.
4. Батут высотой более 20 дюймов (51 см) не рекомендуется детям возрастом менее шести лет.
5. Всегда проверяйте батут перед использованием на предмет сломанных, поврежденных или незакрепленных деталей, так как это может снизить безопасность батута. Поврежденные и сломанные детали должны быть немедленно заменены.
6. Никогда не запрыгивайте и не спрыгивайте с батута. Очень опасно спрыгивать с батута на пол или на землю, также опасно запрыгивать в батут, чтобы попасть в него. Не используйте батут в качестве трамплина.

