



ВЫВЕДИТЕ СВОЮ ИГРУ НА НОВЫЙ УРОВЕНЬ

SPORTSOUL

БАСКЕТБОЛЬНАЯ СТОЙКА
РУКОВОДСТВО ПОЛЬЗОВАТЕЛЯ

ПЕРЕНОСНАЯ РЕГУЛИРУЕМАЯ БАСКЕТБОЛЬНАЯ СТОЙКА

РУКОВОДСТВО ПОЛЬЗОВАТЕЛЯ

АРТИКУЛ: SSBP4401

МОДЕЛЬ: SPORTSOUL

SPORTSOUL |
X-SERIES

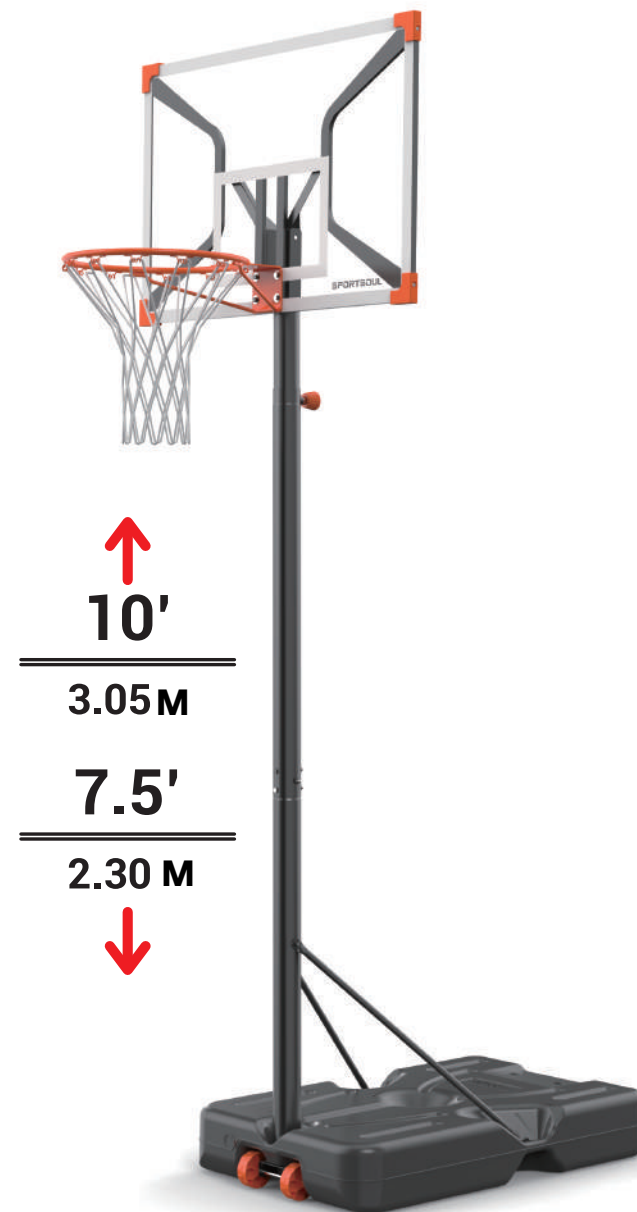

i Перед началом работы ознакомьтесь с информацией в данном разделе.

Советы по сборке

- > Ознакомьтесь с данным руководством перед началом сборки. Выполняйте шаги последовательно.
- > Некоторые мелкие детали могут находиться внутри более крупных. Перед сборкой осмотрите все детали и упаковку.
- > Для удобства сборки ознакомьтесь со списком крепежей на стр. 12–13. Отсортируйте все крепежные элементы согласно этому списку и убедитесь, что в каждой упаковке находится полный набор деталей. Все крепежи упакованы в соответствии с порядком сборки; используйте их по мере прохождения каждого этапа. Рекомендуем сохранить все упаковочные материалы — они могут понадобиться в процессе сборки (подробности см. на стр. 24).
- > Во избежание проблем со сборкой затягивайте крепежи только по мере выполнения шагов, указанных в инструкции. Попытка затянуть их раньше времени может привести к несовпадению отверстий и значительно осложнить дальнейшую сборку.
- > Тренажёр предназначен для домашнего (бытового) использования.
- > Производитель оставляет за собой право вносить изменение в конструкцию, не ухудшая потребительских свойств изделия, без предварительного уведомления.

Меры предосторожности

- > Для сборки изделия требуются не менее двух взрослых. Внимательно следуйте инструкциям, схемам и текстовому описанию.
- > Установите изделие на ровной, устойчивой поверхности на расстоянии не менее 2 метров от любых конструкций или препятствий (зданий, гаражных ворот, электропроводки, кабелей и т.п.).
- > Обратите внимание: в комплект не входят фиксаторы для крепления изделия к земле. Перед установкой проконсультируйтесь с квалифицированным специалистом для определения подходящего крепежа.
- > Для обеспечения устойчивости системы основание стойки всегда должно быть заполнено песком или водой. Не оставляйте изделие в вертикальном положении, если основание не заполнено, это может привести к опрокидыванию устройства и травмам.
- > При регулировке высоты или перемещении стойки держите руки и пальцы подальше от движущихся частей.
- > Обратите внимание на правильное соединение секций стойки. Надёжная фиксация секций необходима для предотвращения самопроизвольного разбора стойки в процессе эксплуатации или перемещения.



ВНИМАНИЕ



НЕСОБЛЮДЕНИЕ ИНСТРУКЦИЙ ПО ТЕХНИКЕ БЕЗОПАСНОСТИ МОЖЕТ ПРИВЕСТИ К СЕРЬЁЗНЫМ ТРАВМАМ ИЛИ ПОВРЕЖДЕНИЮ ИМУЩЕСТВА.

Владелец обязан проинструктировать всех пользователей о правилах безопасной эксплуатации.

При сборке изделия строго следуйте инструкциям. Перед началом сборки, пожалуйста, проверьте наличие всех необходимых деталей и прилагаемой документации. Используйте маркировку и список деталей в данном руководстве для идентификации компонентов.

Безопасность и минимизация риска травм напрямую зависят от правильной сборки, эксплуатации и технического обслуживания устройства. Несоблюдение этих правил может привести к серьезным травмам.

Неправильное использование или игнорирование инструкций — главная причина травм. Будьте осторожны при работе со стойкой.

- > При работе с лестницей соблюдайте особую осторожность.
- > Для сборки и установки изделия рекомендуется задействовать не менее двух взрослых.
- > Ежедневно проверяйте основание на наличие утечек, которые могут привести к падению стойки.
- > Обеспечьте надёжное крепление секций стойки (при наличии), во избежание их разъединения во время игры.
- > Воздействие погодных условий, коррозия и неправильное использование могут привести к выходу системы из строя.
- > Минимальная рабочая высота до нижней кромки щита составляет 1,98 м.
- > Изделие предназначено исключительно для домашнего использования в любительских целях и не рассчитано на интенсивные профессиональные нагрузки.

i Перед началом работы ознакомьтесь с информацией в данном разделе.

- > Долговечность вашей баскетбольной стойки зависит от ряда факторов: климатических условий, места установки, воздействия агрессивных веществ (пестицидов, гербицидов, солей и т.п.).
- > Перед началом использования обязательно прочтите все предупреждения, указанные на этикетке стойки.
- > Если у вас возникнут вопросы или потребуется техническая помощь, свяжитесь с нашей службой поддержки клиентов.
- > В целях безопасности регулировку высоты следует проводить под присмотром взрослого.

• **НЕ ВИСИТЕ НА БАСКЕТБОЛЬНОМ КОЛЬЦЕ**



ПЕРЕЧЕНЬ ДЕТАЛЕЙ

i Убедитесь, что все детали в наличии, сверившись со списком ниже.



Ось



Кронштейн

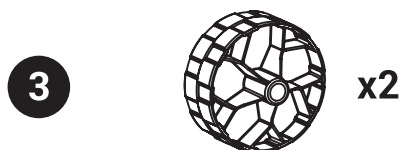

Колесо



Стойка (нижняя секция)



Основание
(Утяжелитель)



Опора (левая)



Опора (правая)



Стойка (средняя секция)



Стойка (верхняя секция)
- при упаковке размещена в среднюю секцию



Фиксатор



Сетка

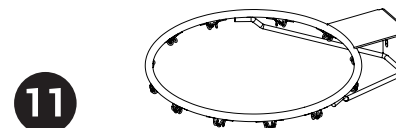

Кольцо

 Убедитесь, что все детали в наличии, сверившись со списком ниже.

12

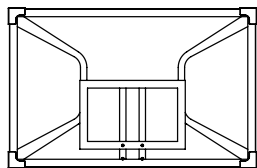

Щит

13

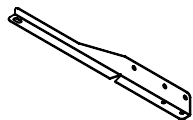

Пластина (левая)

14

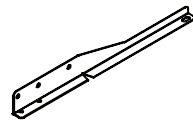

Пластина (правая)

15



x2

Заглушка

Обязательно



Защитные очки



Перчатки

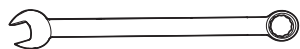

Гаечный ключ 13мм x 2

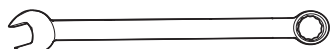

Гаечный ключ 16мм x 2

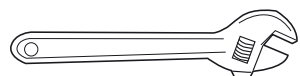

Разводной ключ x 1

Рекомендовано

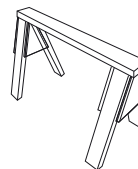

Строительный козёл



Лестница (2,4 м)



Рулетка





Песок (150 кг) или вода

КРЕПЕЖИ

i Все крепежи упакованы в соответствии с шагами сборки.

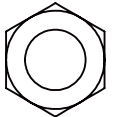
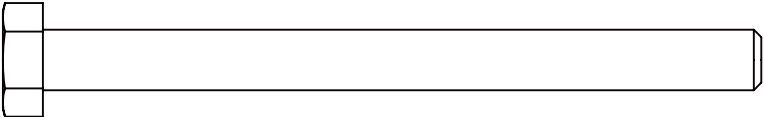
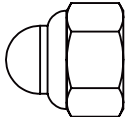
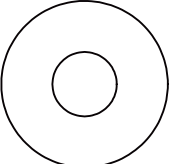
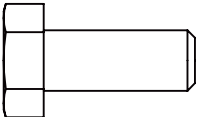
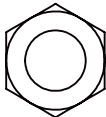
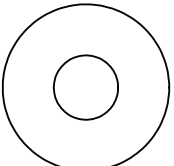
i Детали изображены с учётом их фактических размеров.

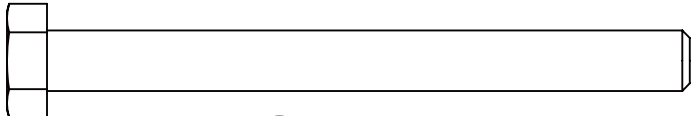
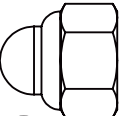
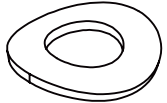
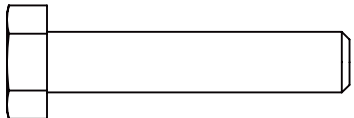
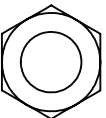
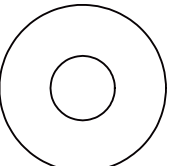
<p>2</p>  <p>A M8 ×2</p>	<p>3</p>  <p>B M8×95 ×1</p>  <p>C M8 ×1</p>  <p>D M8 ×2</p>
<p>4</p>  <p>E M8×20 ×2</p>	 <p>A M8 ×2</p>  <p>D M8 ×4</p>  <p>Gaечный ключ *</p>
<p>7</p>  <p>F M8×85 ×3</p>	 <p>C M8 ×3</p>  <p>G M8 ×3</p>
<p>10</p>  <p>H M8×40 ×4</p>	 <p>A M8 ×4</p>  <p>D M8 ×4</p>

ⓘ Все крепежи упакованы
в соответствии
с шагами сборки.

ⓘ Детали изображены
с учётом их
фактических размеров.

11

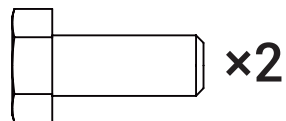

E M8x20

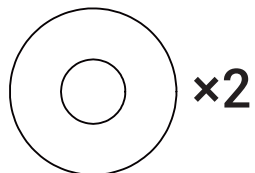

D M8

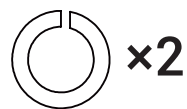

I M8

12

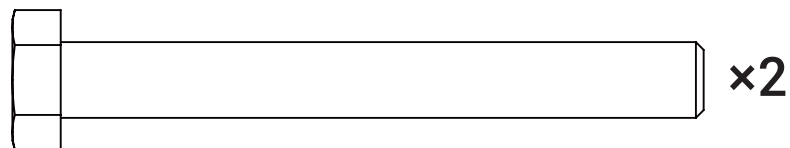

J M10x90

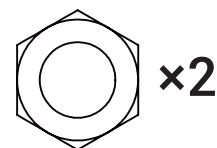

K M10

***А сейчас наденьте защитные очки и перчатки
и приступаем к сборке!***

1

Установите ось (1) в кронштейн (2), с двух сторон оси закрепите по одному колесу (3).

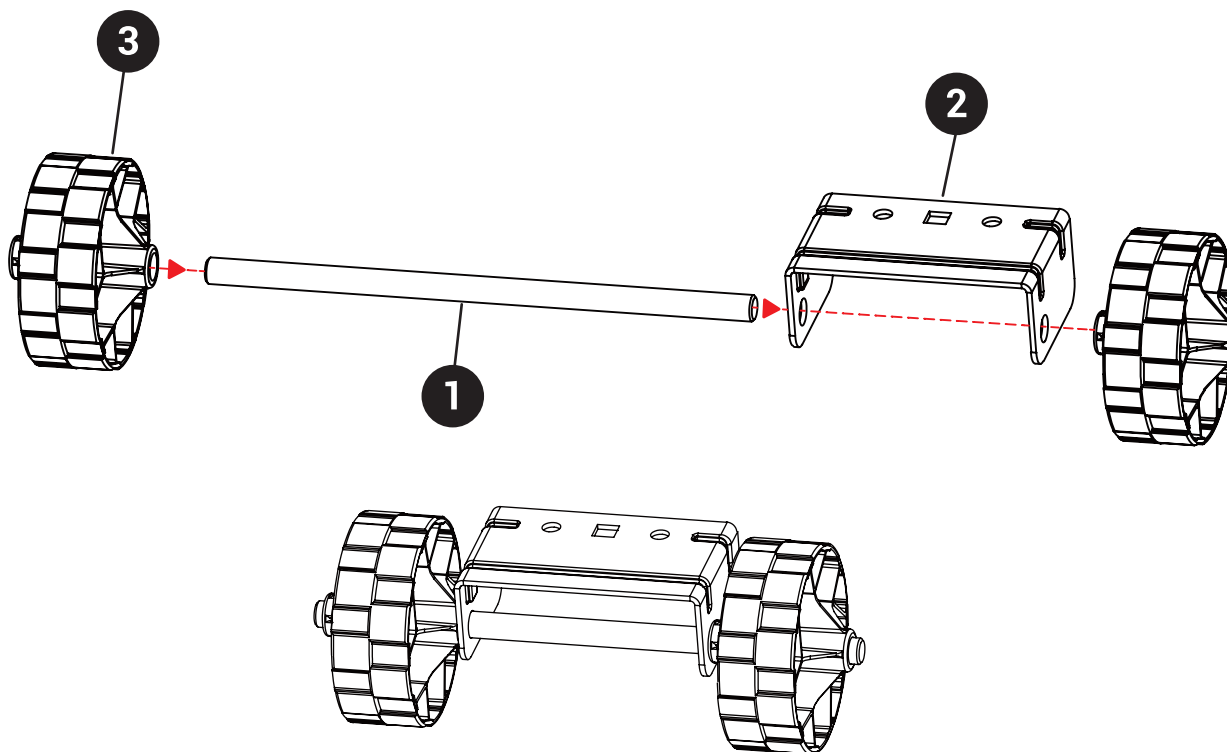

① **Используемый крепёж:**



① **Инструменты:**

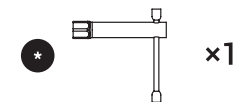

2

Поставьте основание (5) на бок, закрепите на нём нижнюю секцию стойки (4), как показано на рисунке. Затяните гайки.

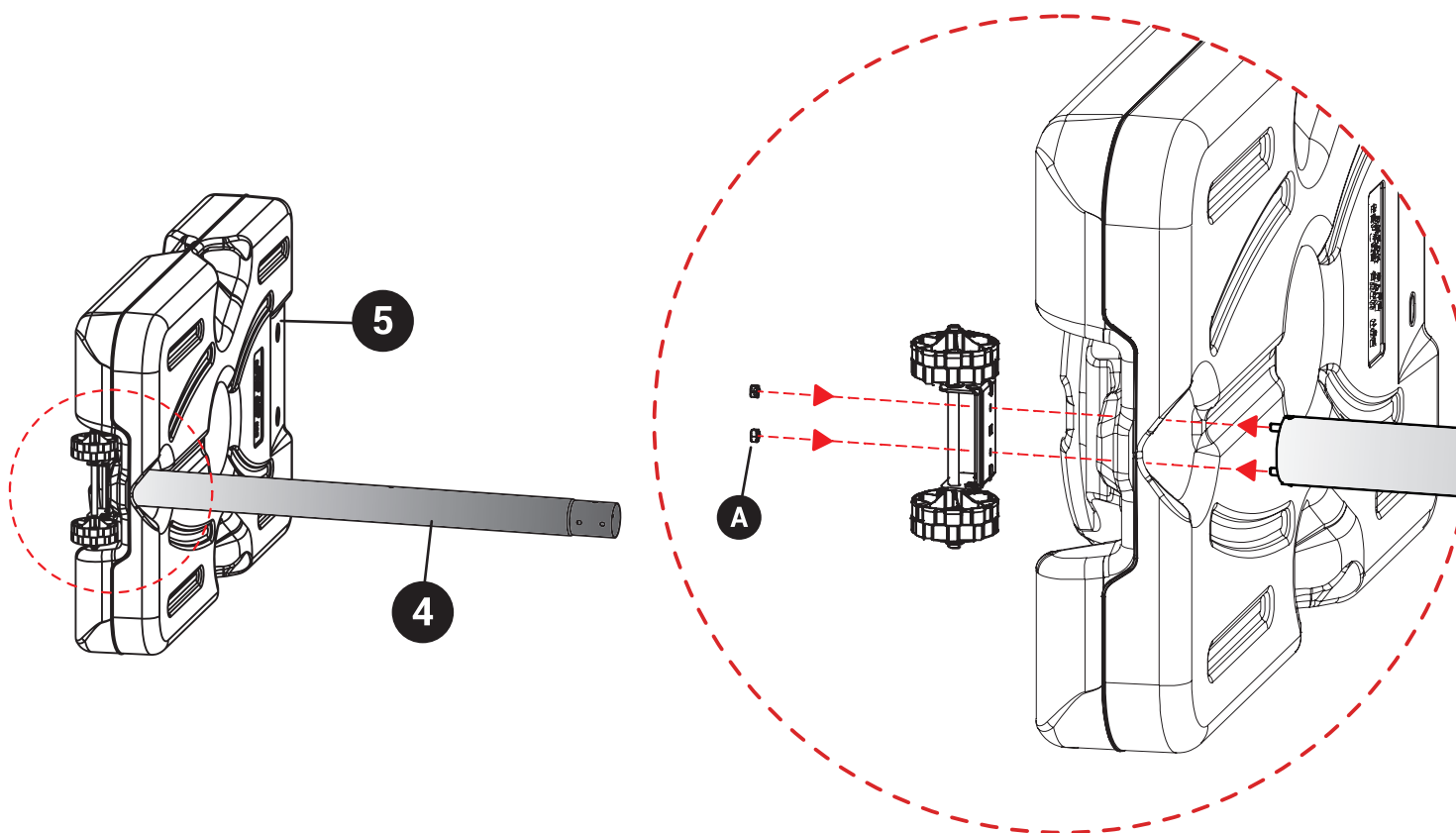

Используемый крепёж:

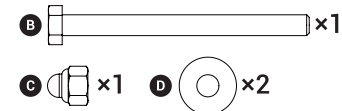

3

Разместите на конструкции левую (6-1) и правую (6-2) опоры. Для удобства на деталях размещены наклейки - левая опора отмечена зелёной, а правая - красной. Для фиксации опор на стойке используйте крепёж в соответствии с рисунком ниже. Вручную затяните гайки.

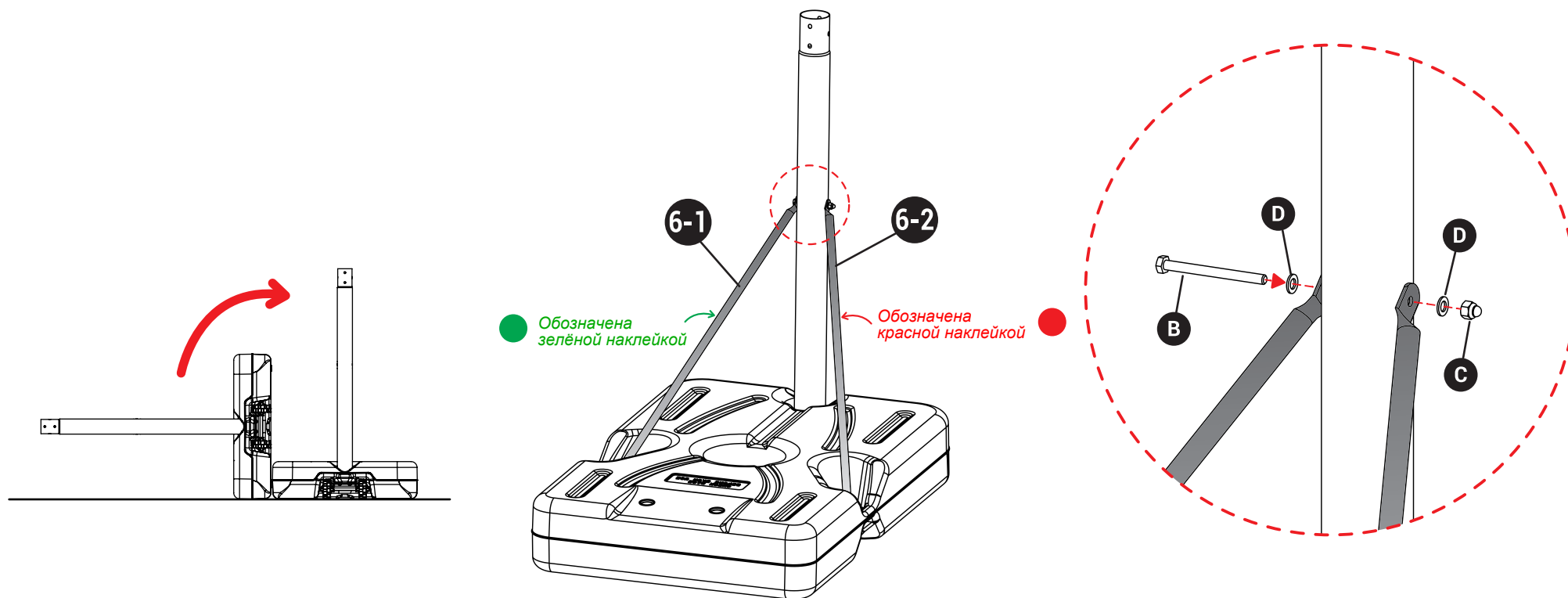

4

Зафиксируйте нижние части опор, как показано на рисунке ниже. Затяните все крепежи, используемые в шагах 3 и 4.

Используемый крепеж:

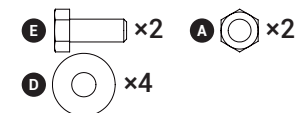

Инструменты:

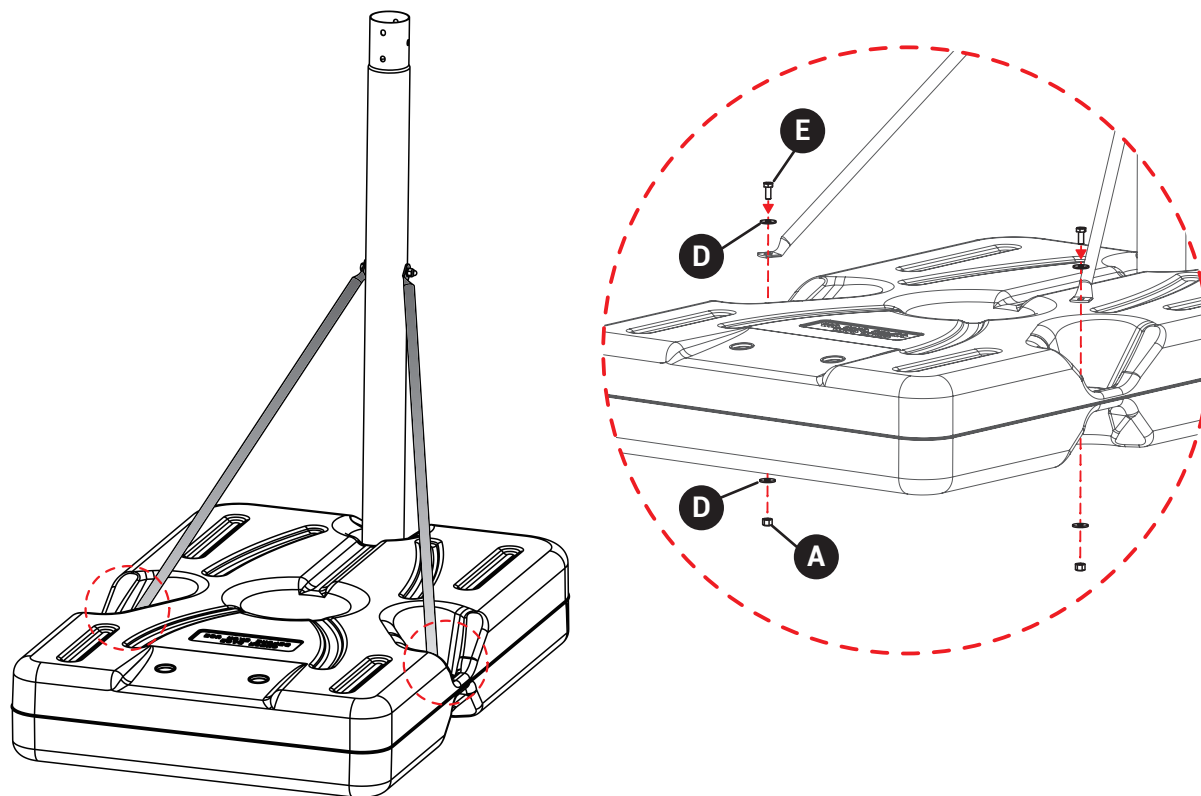

5

Достаньте верхнюю секцию стойки (8) из средней (7), снимите с деталей пластиковую упаковку.

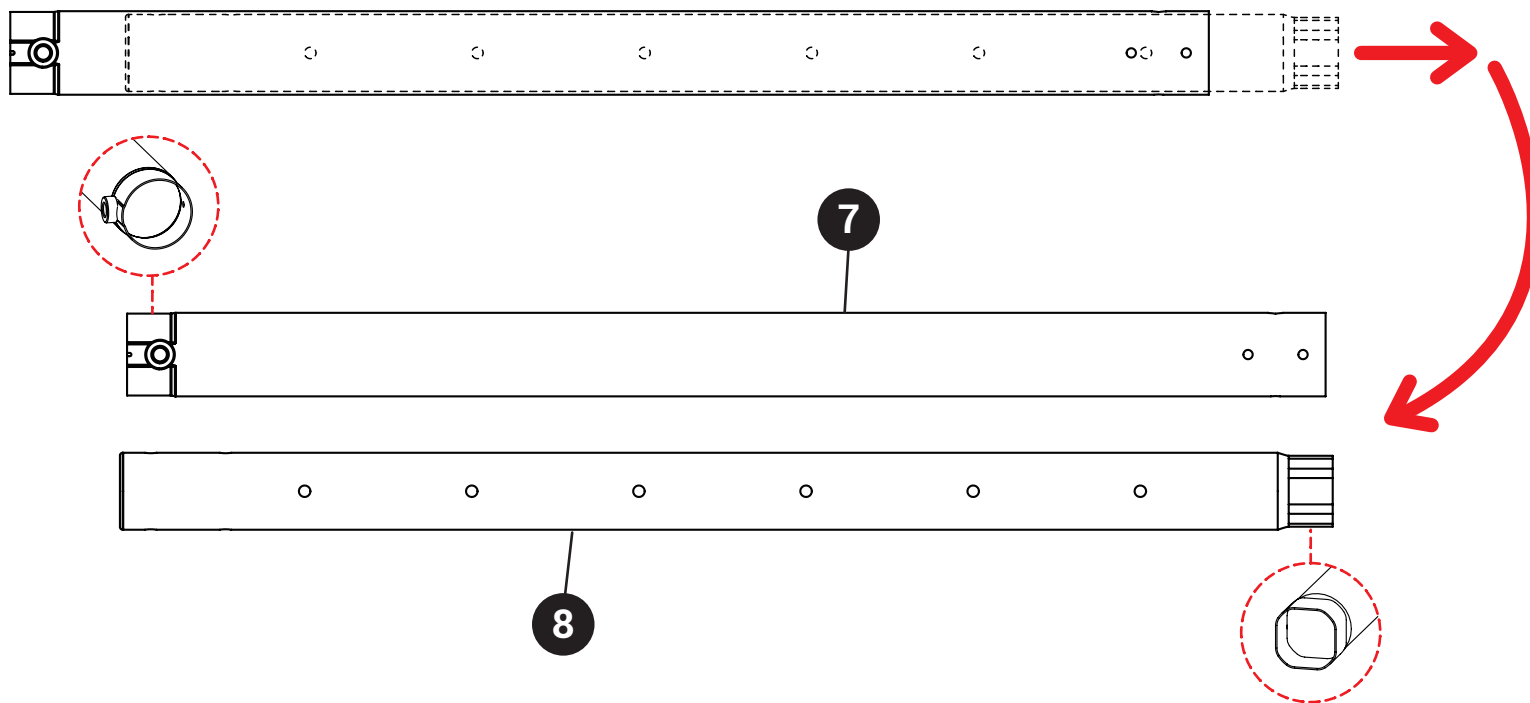

6

Соедините верхнюю (8) и среднюю (7) секции стойки, совместите отверстия на деталях и закрепите, используя фиксатор (9). Затяните фиксатор до упора при помощи разводного ключа.

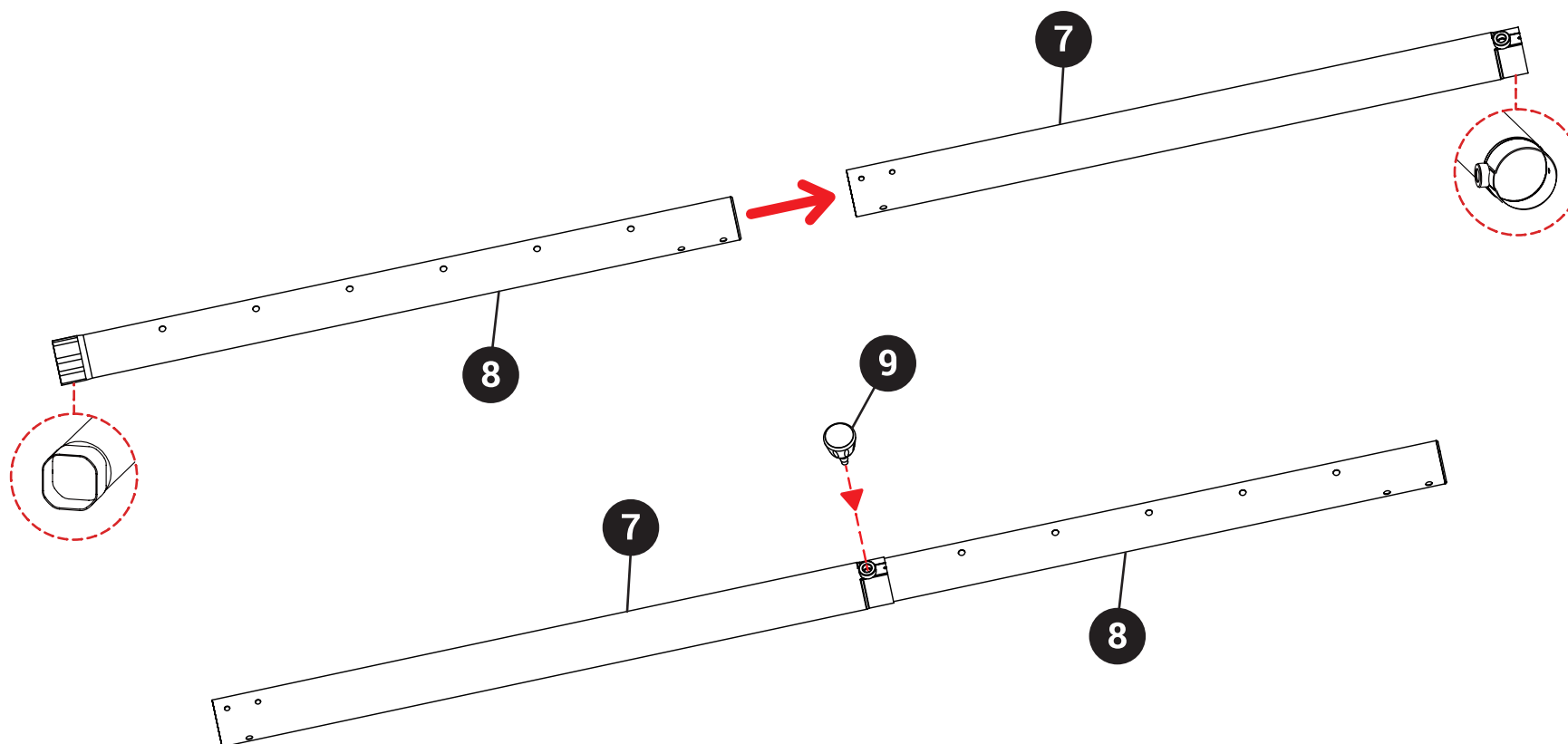

7

Положите конструкцию на бок. Установите среднюю секцию стойки (7) в нижнюю (4) и зафиксируйте при помощи крепежа ниже. Затяните гайки.

Используемый крепеж:



Инструменты:

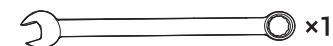

Гаечный ключ 13мм

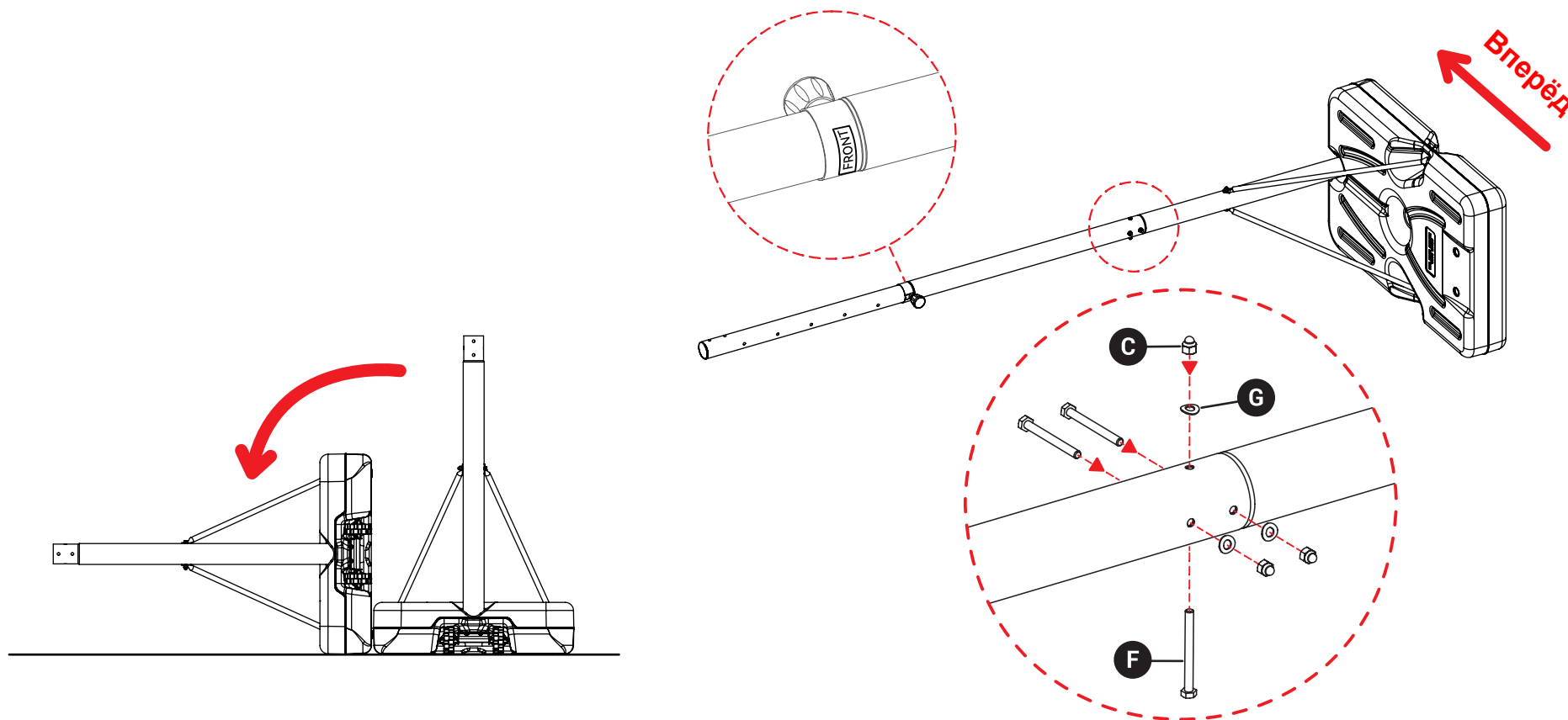

8

Закрепите сетку (10) на баскетбольном кольце (11), используя технику, представленную на рисунке.

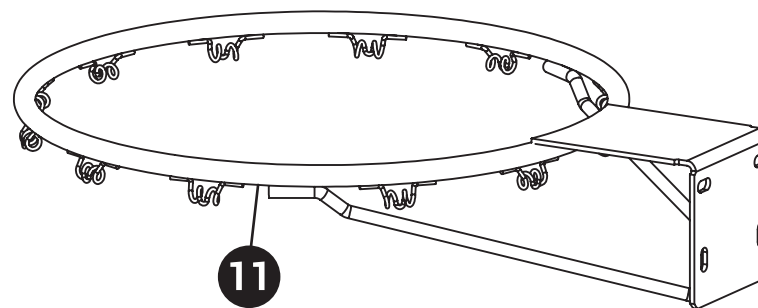
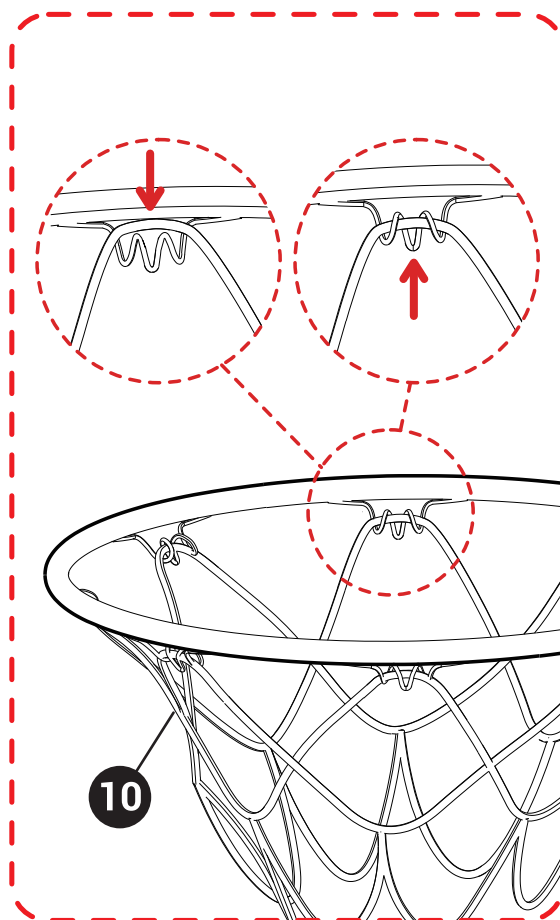

9

Снимите с щита защитную плёнку.

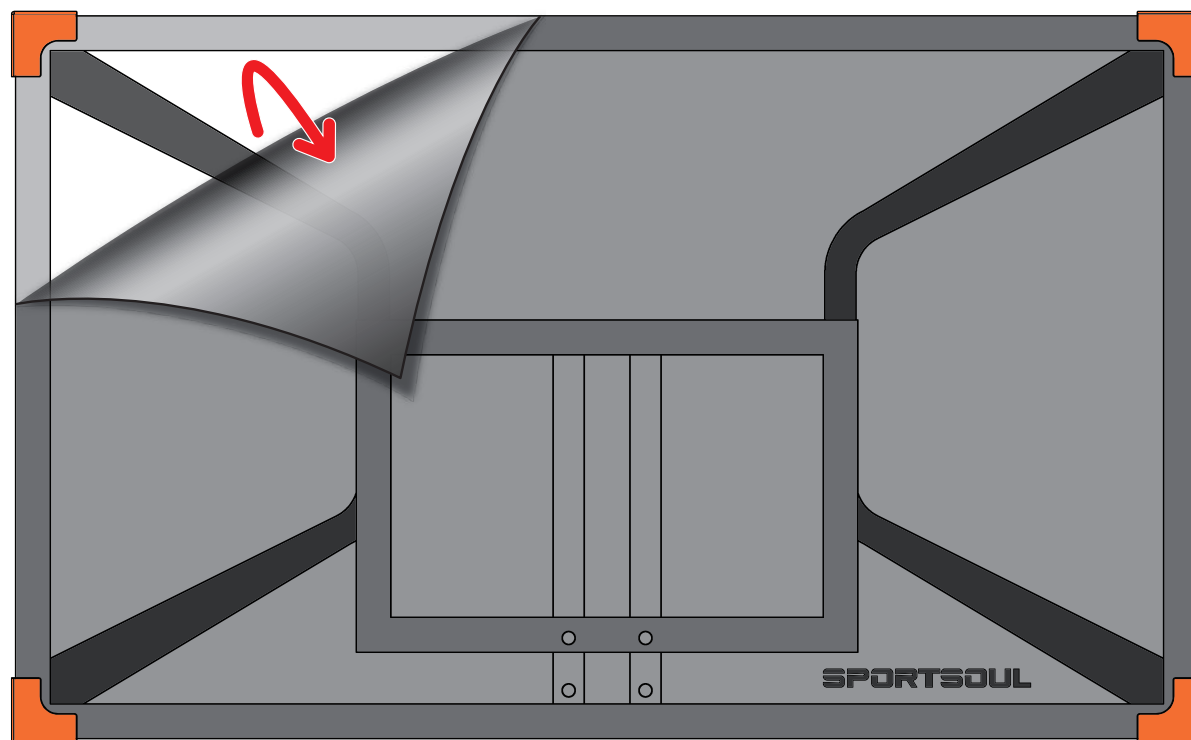

Используемый
крепёж:

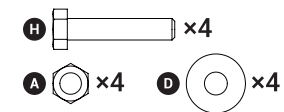

10

Примечание: Во избежание повреждений поместите баскетбольный щит на коробку.

Согните левую (13) и правую (14) пластины. Затем закрепите пластины и баскетбольное кольцо с двух сторон щита, используя крепёж, как показано на рисунке ниже. **Вручную затяните гайки.**

1.

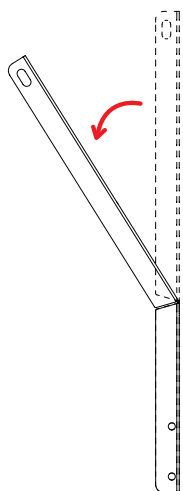

Левая пластина

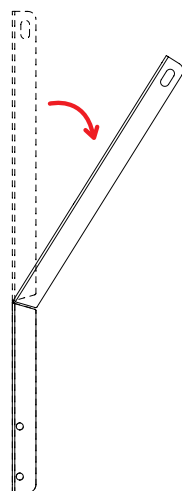

Правая пластина

2.

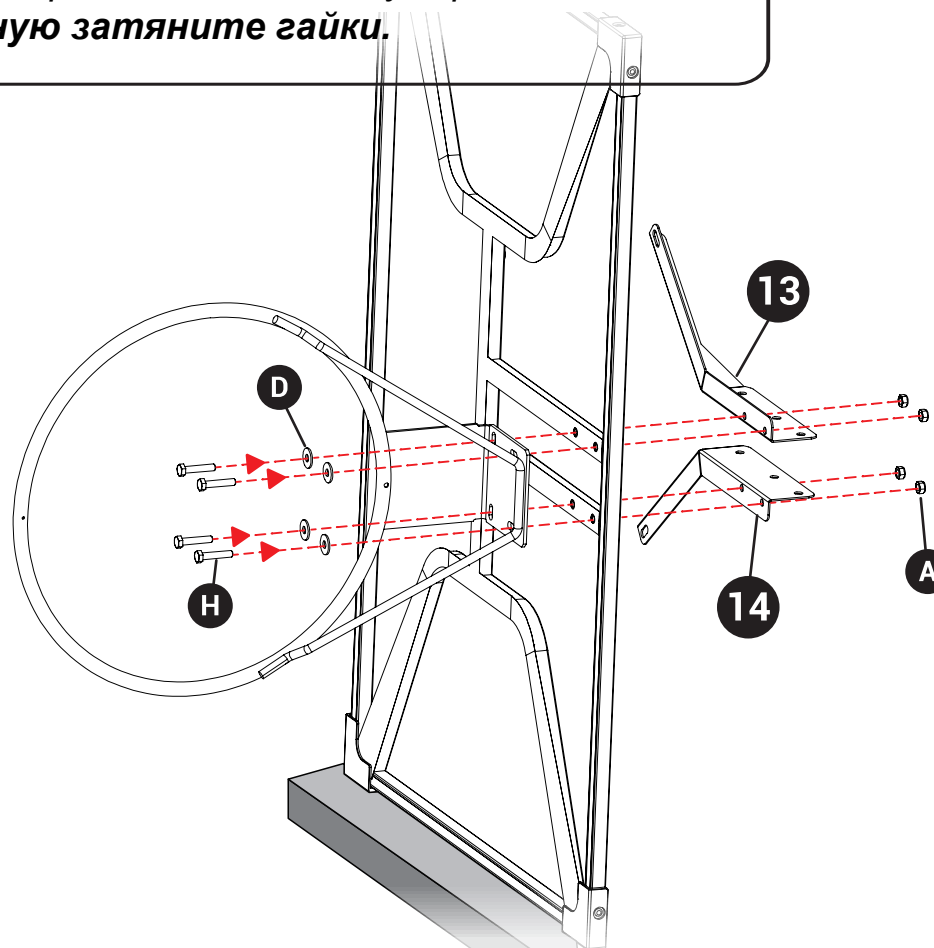

Используемый
крепеж:

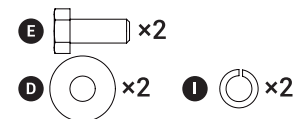

11

Закрепите верхнюю часть пластин на баскетбольном щите при помощи крепежа ниже. Вручную затяните болты.

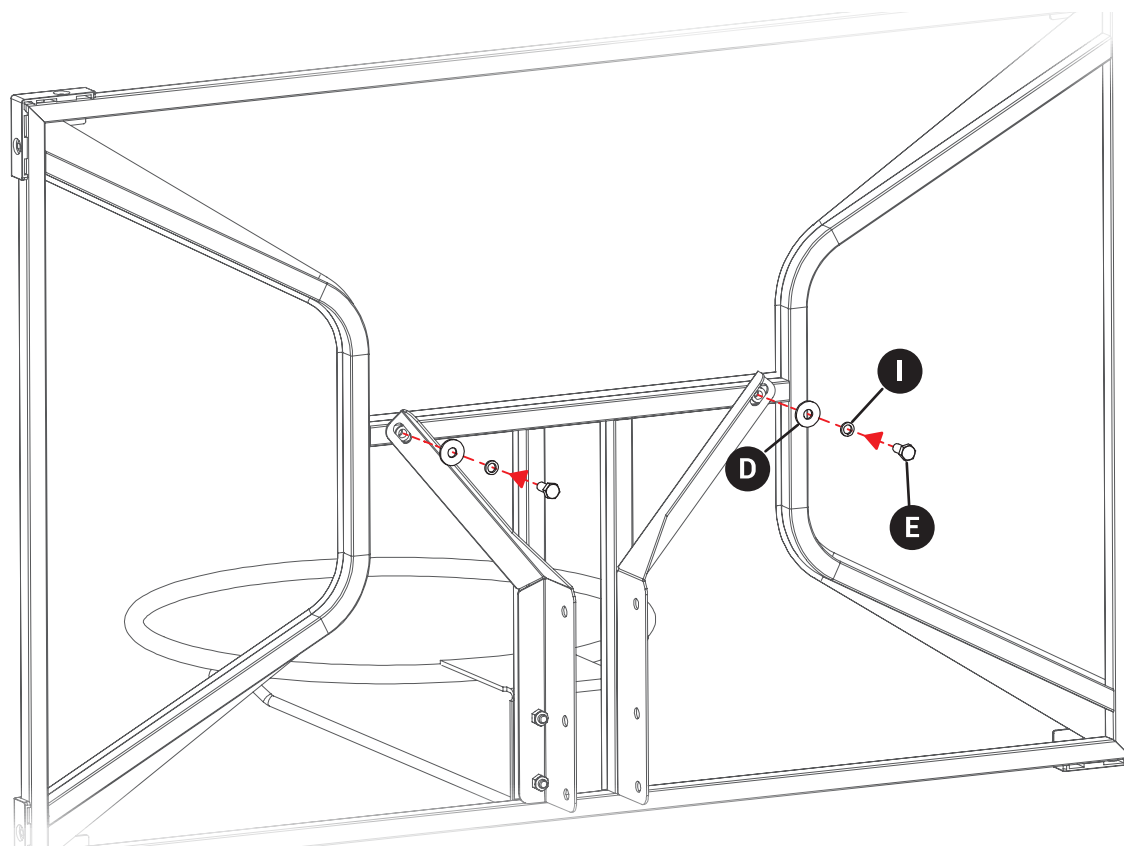

Используемый
крепёж:

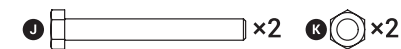

12

Прикрепите щит к стойке, расположив верхнюю часть стойки между задними пластинами щита. Совместите отверстия на деталях и зафиксируйте, используя крепёж ниже. Затяните крепежи из шага 10 и 11 при помощи гаечного ключа 13мм, а крепёж из шага 12 при помощи ключа 16мм. ПРИМЕЧАНИЕ: ВО ИЗБЕЖАНИЕ ДЕФОРМАЦИИ НЕ ЗАТЯГИВАЙТЕ ДЕТАЛИ СЛИШКОМ СИЛЬНО.

Инструменты:

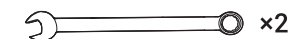

Гаечный ключ 13мм

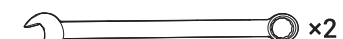

Гаечный ключ 16мм

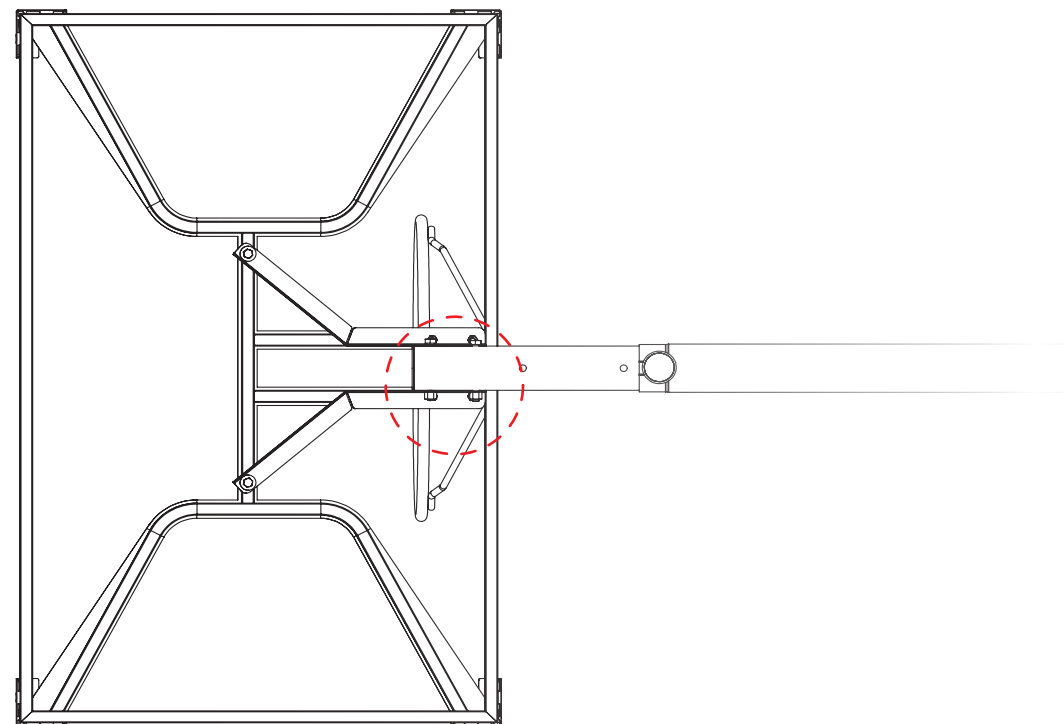
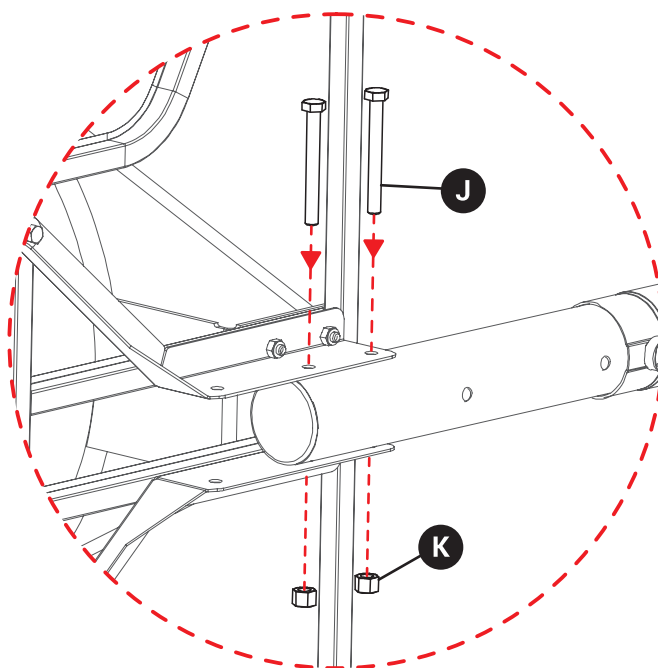

13

Поднимите стойку. Осторожно переместите конструкцию в место дальнейшего пользования. Затем заполните основание водой или песком и закройте отверстия заглушками (15).

Внимание: В целях безопасности рекомендуем использовать в качестве наполнения песок, а не воду.

ПРИ НАПОЛНЕНИИ УТЯЖЕЛИТЕЛЯ ВОДОЙ ОБЯЗАТЕЛЬНО ДОБАВЬТЕ НЕ МЕНЕЕ 7,6 ЛИТРОВ АНТИФРИЗА (ДЛЯ ИСПОЛЬЗОВАНИЯ ИЗДЕЛИЯ В УСЛОВИЯХ ОТРИЦАТЕЛЬНЫХ ТЕМПЕРАТУР). ПРОВЕРЯЙТЕ ОСНОВАНИЕ ПЕРЕД КАЖДЫМ ИСПОЛЬЗОВАНИЕМ!

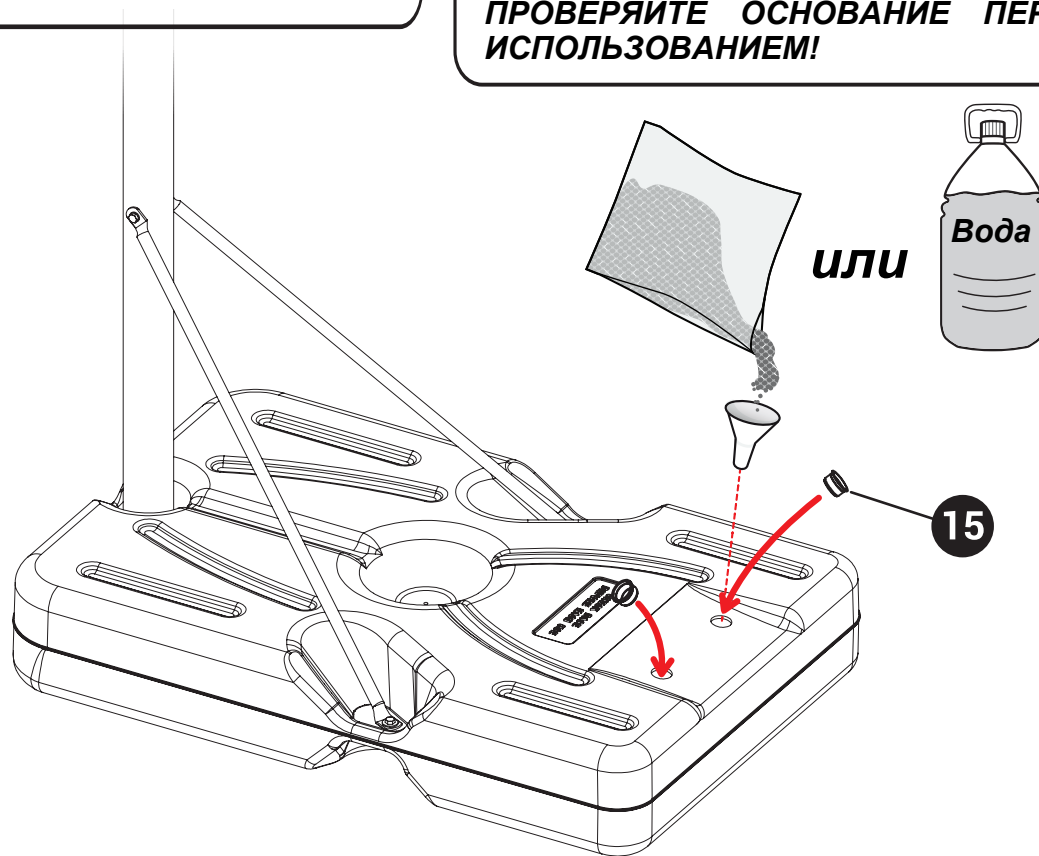
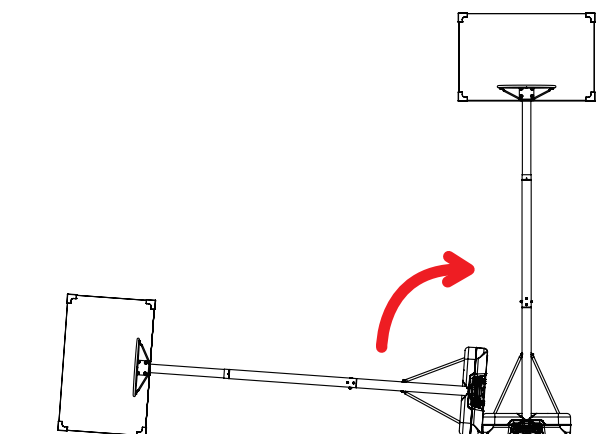

14

Наклоните конструкцию под углом между 30 и 45 градусами, затем выкрутите фиксатор и отрегулируйте высоту стойки. По завершению регулировки заново закрутите фиксатор в стойку.
ПРИМЕЧАНИЕ: ПРИ РЕГУЛИРОВКЕ ВЫСОТЫ ОБЯЗАТЕЛЬНО ОБРАТИТЕСЬ ЗА ПОМОЩЬЮ ВТОРОГО ЧЕЛОВЕКА.
Для перемещения тренажёра сначала наклоните его (чтобы конструкция опиралась на колёса в основании).

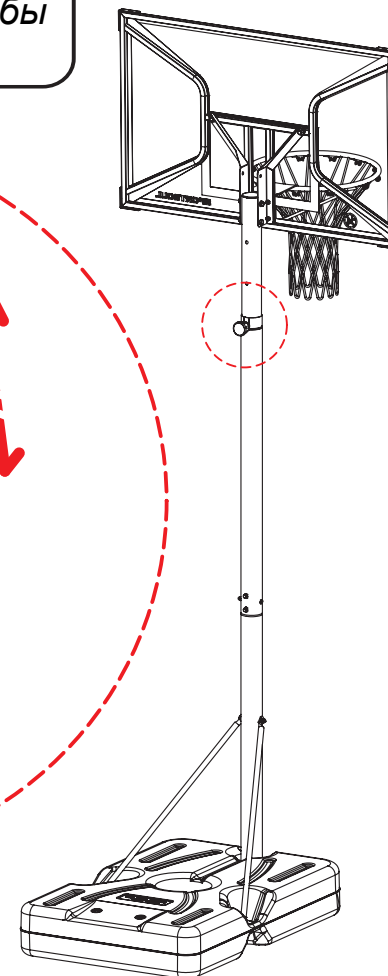
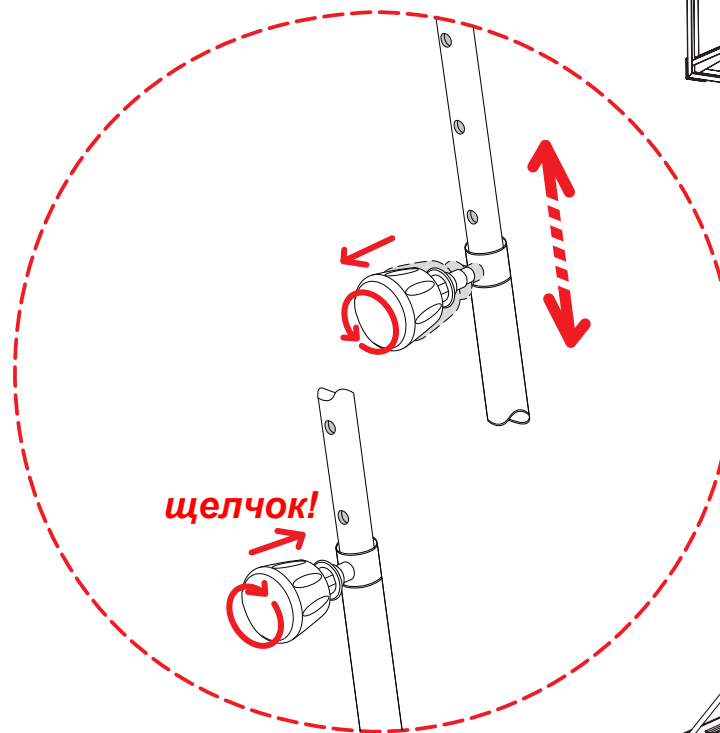

Поздравляем! Тренажёр полностью собран, приступайте к игре!

Меры безопасности

- > Изделие разработано в соответствии со всеми обязательными стандартами по безопасности.
- > Перед использованием внимательно прочтите руководство и сохраните его на весь срок службы изделия.
- > Предупреждение: Изделие содержит мелкие детали, не подходит для детей младше 3 лет. Опасность удушья.
- > Регулярно проверяйте все компоненты изделия (щит, кольцо, стойка, основание, крепежные элементы и т.д.). Несвоевременная проверка может привести к опрокидыванию устройства или травмам игроков.
- > Запрещается использование изделия не по назначению. Несоблюдение инструкций по безопасности может привести к серьезным травмам.
- > Изделие предназначено только для домашнего использования и рассчитано на начинающих баскетболистов.
- > Для перемещения системы сначала наклоните ее, затем следуйте инструкции (см. рисунок справа).



Хранение

При хранении на открытом воздухе разместите изделие в защищенном от ветра месте, вдали от личных вещей и свисающих электрических проводов, чтобы предотвратить его случайное опрокидывание.

Использование

- > Дети допускаются к игре только в присутствии взрослых.
- > Изделие может использоваться как на улице, так и в помещении (только убедитесь в достаточной высоте потолка для игры на максимальной высоте 3,05 м).
- > При регулировке высоты или перемещении системы держите руки и пальцы подальше от движущихся частей.
- > Ваша безопасность — наш приоритет! Перед каждым использованием обязательно проверяйте изделие на целостность и надежность всех соединений. Обращайте внимание на основание, винты, признаки износа и коррозии. При необходимости отремонтируйте изделие, прежде чем использовать его. Неисправное оборудование опасно и не должно использоваться.

 **Перед началом занятий ознакомьтесь с информацией в данном разделе.**

- > *Запрещено: Висеть на кольце, сетке, щите или стойке.*
- > *Запрещено: Взбираться, прыгать, скользить или играть на основании, стойке или раме.*
- > *Не трясите изделие.*
- > *Существует риск удушья сеткой. Соблюдайте осторожность.*
- > *Во время игры, особенно при бросках сверху, держитесь на безопасном расстоянии от щита, кольца и сетки во избежание травм лица и зубов.*
- > *Запрещается детям самостоятельно перемещать или регулировать систему. Эти действия должны производиться только взрослыми.*
- > *Перед игрой снимите все украшения (кольца, часы, ожерелья и т.д.), которые могут запутаться в сетке.*
- > *Установите стойку на ровной поверхности без гравия и острых предметов.*
- > *Держите основание стойки вдали от органических материалов (трава, листья и т.п.), которые могут вызвать коррозию.*
- > *Регулярно осматривайте стойку на наличие ржавчины, отверстий или отслоений краски. При необходимости подкрасьте повреждённый участок эмалью для наружных работ. Немедленно замените стойку, если коррозия повредила металл.*
- > *Не используйте стойку при сильном ветре или во время шторма.*
- > *Будьте осторожны при перемещении стойки, чтобы не нарушить её баланс.*

НЕСОБЛЮДЕНИЕ ЭТИХ ИНСТРУКЦИЙ МОЖЕТ ПРИВЕСТИ К СЕРЬЕЗНЫМ ТРАВМАМ, ПОЛОМКАМ.

- > *Перед использованием все игроки должны внимательно ознакомиться с инструкциями по сборке и эксплуатации.*
- > *Правильная сборка, эксплуатация и контроль необходимы для безопасной работы системы и предотвращения травм.*
- > *При использовании лестницы (не рекомендуется для данной модели) соблюдайте особую осторожность.*
- > *Погодные условия, коррозия или неправильное использование могут повредить систему.*
- > *После сборки основание следует ОБЯЗАТЕЛЬНО заполнить песком или водой.*

 **Перед началом занятий ознакомьтесь с информацией в данном разделе.**

- > Все баскетбольные системы, в том числе демонстрационные, должны быть собраны и заполнены песком или водой согласно инструкции. Несоблюдение может привести к **СЕРЬЁЗНЫМ ТРАВМАМ**.
- > Запрещается использовать балластную систему, отличную от рекомендуемой. Большинство травм происходит из-за неправильного использования или несоблюдения инструкций.

Уход и обслуживание

- > В начале работы внимательно изучите инструкции по сборке и эксплуатации. Следуйте данным указаниям.
- > Проверяйте изделие перед каждым использованием. При обнаружении неисправности незамедлительно предпримите действия по её устранению.
- > Следите за тем, чтобы все крепежи были надёжно затянуты. Если какое-то соединение ослаблено, затяните его, чтобы избежать дальнейшего нарушения целостности системы.
- > Для чистки изделия используйте обычную чистую воду или мыльный раствор. Не используйте агрессивные моющие средства.

ВНИМАНИЕ

НЕСОБЛЮДЕНИЕ ИНСТРУКЦИЙ МОЖЕТ ПРИВЕСТИ К СЕРЬЁЗНЫМ ТРАВМАМ ИЛИ ПОВРЕЖДЕНИЮ ИМУЩЕСТВА.

Владелец обязан проинструктировать всех пользователей о правилах безопасной эксплуатации.

- > Во время игры, особенно при выполнении данков, держите игроков на безопасном расстоянии от щита, кольца и сетки.
- > Нельзя играть на основании или опоре стойки.
- > Основание стойки следует заполнять полностью, следуя инструкциям. В противном случае положение системы будет неустойчивым, что в любое время может привести к её опрокидыванию.
- > При регулировке высоты или перемещении стойки держите руки и пальцы подальше от движущихся частей.
- > Не позволяйте детям перемещать или регулировать стойку.
- > Перед игрой снимите все украшения (кольца, часы, ожерелья и т.п.), которые могут запутаться в сетке.
- > Убедитесь, что в игровой зоне нет гравия и других предметов, которые могут повредить основание стойки.
- > Во избежание коррозии не допускайте попадания воды и органических веществ на опору стойки. Если повредить данный элемент, это приведёт к падению системы.
- > Ежемесячно осматривайте металлические детали на наличие ржавчины. При обнаружении удалите ржавчину и покрасьте поврежденные места специальной эмалью. Если ржавчина разъела материал, замените дефектный элемент.
- > Перед каждой игрой тщательно осматривайте стойку: проверьте уровень балласта, надежность креплений, устойчивость и наличие коррозии. Устраните все неисправности до начала игры. Использование поврежденной стойки запрещено.
- > Не используйте стойку в ветреную или другую неблагоприятную погоду. Разместите изделие в защищенном от ветра месте, подальше от объектов, которые могут быть повреждены при падении системы.

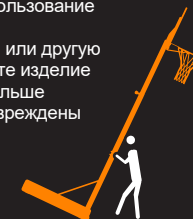

SPORTSOUL



Сохраните руководство

