



Детский комплекс с горкой и батутом

Артикул: MTS-01

Инструкция по сборке



CE



ОБЩИЕ ПРАВИЛА ТЕХНИКИ БЕЗОПАСНОСТИ

В целях предотвращения травмирования людей и/или повреждения имущества следовать приведённым ниже инструкциям и рекомендациям:

1. Перед началом использования внимательно прочитайте все разделы данного руководства.
2. Не используйте другие запасные части, кроме тех, которые имеются в комплекте и/или одобрены производителем.
3. Не подходит для детей младше 3 лет.
4. Данное оборудование может собирать и проверять только взрослый человек.
5. Сохраните данную инструкцию для дальнейшего использования.
6. Предназначен только для домашнего использования на открытом воздухе.
7. Убедитесь, что все болты и гайки плотно затянуты, если нужно, затяните их.
8. Проверьте все покрытия и болты на наличие острых краев и замените их при необходимости.
9. Установите данное оборудование на ровную поверхность как минимум в 2 метрах от любой или преграды, таких как: забор, гараж, дом, свисающие ветки, верёвки для сушки белья или электрические провода.
10. Не допускайте других людей в пределы действия оборудования при использовании.
11. Не устанавливайте качели на бетоне, асфальте или любой другой твердой поверхности.
12. Не затягивайте полностью все гайки и болты до полной сборки, это облегчит процесс сборки и позволит исправить любые допущенные ошибки.
13. Всегда присматривайте за детьми во время их игры.
14. Данное изделие не предназначено для взрослых. **МАКСИМАЛЬНО ДОПУСТИМЫЙ** вес одного ребёнка, находящегося на игровом комплексе, не должен превышать 35 кг (одновременно на игровом комплексе могут находиться не более 5 человек).
15. **НЕ РАЗРЕШАЙТЕ** детям стоять на желобе горки или сиденьях качелей, чтобы не перегружать эту ч в процессе игры.
16. **НЕ РАЗРЕШАЙТЕ** детям слезать с сидений до полной остановки качелей.
17. **НЕ ДОПУСКАЙТЕ**, чтобы во время игры дети носили слишком свободную, мешковатую одежду (а также капюшоны). Дети могут запутаться в такой одежде и не освободятся самостоятельно.
18. **НЕ ПОЗВОЛЯЙТЕ** детям забираться на данное оборудование там, где не положено.
19. Постоянно проверяйте изделие на износ и отсутствие повреждений. При необходимости прекратите пользоваться изделием, пока неисправные детали не будут заменены.
20. Прежде, чем начать использование, удалите все упаковочные материалы, включая вакуумную плёнку, полиэтилен, картон, подкладку и т.д
21. Данный продукт предназначен для домашнего использования и не может применяться в коммерческих целях в игровых фитнес-центрах, детских садах и т.п.
22. Несоблюдение при сборке требований данной инструкции может привести к серьёзным травмам пользователя.
23. Храните данную инструкцию в надёжном месте на случай, если понадобится обратиться к ней впоследствии.
24. Подходит для детей в возрасте 3 – 10 лет.
25. Не кладите руки вблизи движущихся частей

Инструкции по сборке

Спецификация



A		M			
	Болт М6 50мм (x 2)		Глухая гайка М6 (x 32)		
B		N			
	Болт М6 55мм (x 4)		Глухая гайка М8 (x 25)		
C		O			
	Болт М6 35мм (x 16)		Гаечный ключ (x 1)		
D		P		(AA)	
	Болт М6 40мм (x 8)		Гаечный ключ (x 1)		Сиденье для двухместных качелей (x 2)
E		Q		(BB)	
	Болт М8 88мм (x 2)		Гайка М8 для U-образного болта (x 8)		Подставка для ног (x 2)
F		R		(CC)	
	Болт М8 60мм (x 9)		Земляной анкер (x 4)		Сиденье (x 2)
G		S		(DD)	
	Болт М8 45мм (x 2)		Верхняя перекладина (x 2)		Пластиковый подшипник (x 8)
H		T		(EE)	
	Шайба М6 (x 34)		Верхняя часть стойки (x 4)		U-образный болт (x 4)
(HH)		U		(FF)	
	Болт М8 65мм (x 4)		Нижняя часть стойки (x 4)		Выпуклый болт (x 2)
I		(V)		(GG)	
	Шайба М8 (x 35)		Поручень (x 2)		Изогнутая шайба М8 (x 4)
J		(W)		(GI)	
	Пружинная шайба М6 (x 2)		Боковая перекладина (x 2)		Зажим (x 2)
K		(Y)		(BI)	
	Пружинная шайба М8 (x 2)		Держатель сиденья (x 2)		Болт М6 60мм (x 2)
L		(Z)		(BJ)	
	Пластиковая заглушка 50,8 мм (x 1)		Кронштейн (x 1)		Болт М6 65мм (x 4)
				(WI)	
				(SI)	
				(UI)	
				(TT)	
				(JJ)	
				(SS)	
				(NN)	
				(UU)	



Поручень (x 2)



Ступенька лестницы (x 3)



Поддерживающая перекладина горки (x 1)

(PP)



Желоб горки (x 1)



Пластиковая заглушка (x 3)



Земляной анкер для горки (x 1)



Нижняя опорная труба для желоба горки (x 1)



Пластиковая заглушка 45 мм (x4)

(VV)



Трос для круглых качелей (x 4)

(WW)



Крепеж для троса (рым-болт с шестигранной гайкой) (x 4)

НЕОБХОДИМЫЕ ИНСТРУМЕНТЫ

1. Стремянка
2. Отвёртка
3. Комбинированный ключ на 10
4. Комбинированный ключ на 13

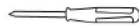

Инструкции по сборке

Комплектация для мини батута

ПАКЕТ А:



Болт 1/4" 83мм (x 4)



Пружинная шайба M6 (x 8)



Глухая гайка 1/4" (x 4)

ПАКЕТ Б:



Болт M6 35мм (x 2)



Болт M6 65мм (x 2)



Шайба M6 (x 4)

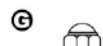

Глухая гайка M6 (x 4)



Распорка (x 4)



Резинка (x 1)



Ножка рамы А (x 2)

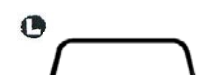

Ножка рамы Б (x 1)



Боковая перекладина (x 1)



Полотно (x 1)



Соединительная скоба (x 1)



Защитная сетка (x 1)



Кожух (x 1)

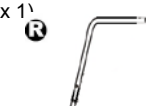

Поручень (x 2)



Этапы сборки:

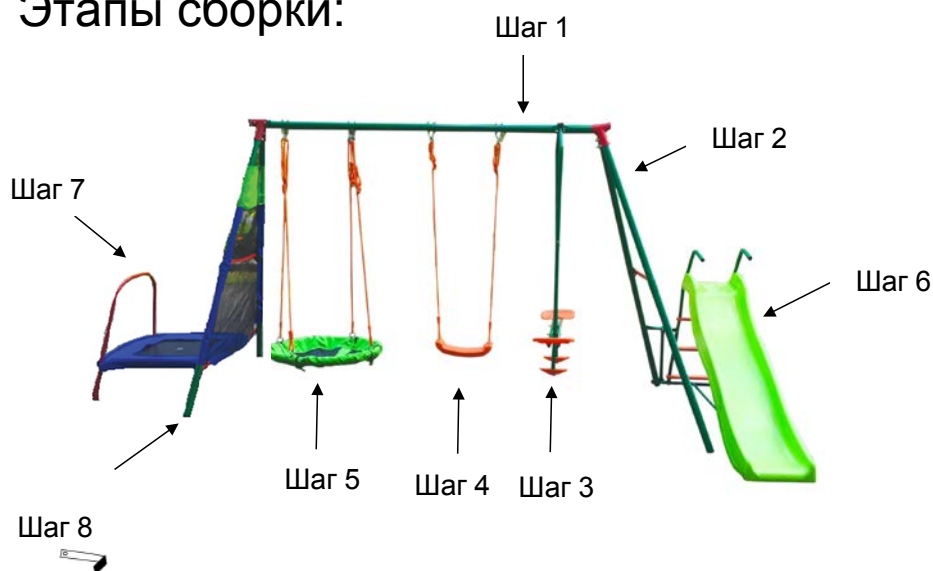

Шаг 1 Сборка рамы

- 1.-1 Соедините две части верхней перекладины (S) с помощью болта (F), шайбы (I), пружинной шайбы (K) и глухой гайки (N). Установите пластиковые заглушки (L) с обеих сторон перекладины. Вставьте пластиковый колпачок (YY) в 4 шт. верхнюю ногу (T) сбоку с двумя отверстиями.
- 1.-2 Соедините верхнюю перекладину (S), верхние части стоек (T) и зажимы (GI) с помощью 2-х комплектов деталей: болтов (HH), шайб (I), пружинных шайб (K) и глухих гаек (N) для верхней перекладины и 4-х комплектов деталей: болтов (F), шайб (I), пружинных шайб (K) и глухих гаек (N) для стоек.

Шаг 2 Крепление боковой перекладины

- 2.-1 Соедините нижнюю и верхнюю части стоек, затем подсоедините к конструкции боковую перекладину (W) и закрепите её с помощью болта (BJ), шайбы (H), пружинной шайбы (J), глухой гайки (M) и изогнутой шайбы (GG).

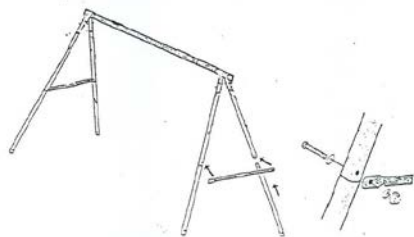

Шаг 3 Сборка двухместных качелей

- 3.-1 Прикрепите кронштейн (Z) к верхней перекладине (S) с помощью болта (A), 2-х шайб (H), пружинной шайбы (J) и глухой гайки (M).

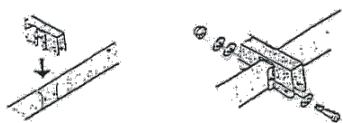

- 2.-2 Установите пластиковые подшипники (DD) с обеих сторон поручня качелей (V), затем прикрепите поручни к кронштейну (Z) с помощью болта (G), шайбы (I), пружинной шайбы (K) и глухой гайки (N).

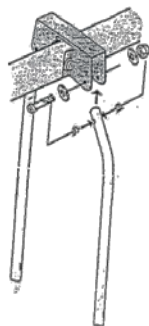

- 3.-3 Установите пластиковые подшипники (DD) с обеих сторон нижней стойки (V), затем прикрепите нижнюю стойку к соединительной перекладине качелей (Y), используя крепёж: болт (E), две шайбы (I), пружинную шайбу (K) и глухую гайку (N). Убедитесь, что выемки на перекладине расположены снизу, как показано на рисунке.

- 3.-4 Установите сиденья (AA) на перекладину (Y) и закрепите их с помощью болтов (C), шайб (H), пружинных шайб (J) и глухих гаек (M).
- 3.-5 Прикрепите подставки для ног (BB) к соответствующим трубкам (V) с помощью болтов (FF) - по одному для каждой подставки.

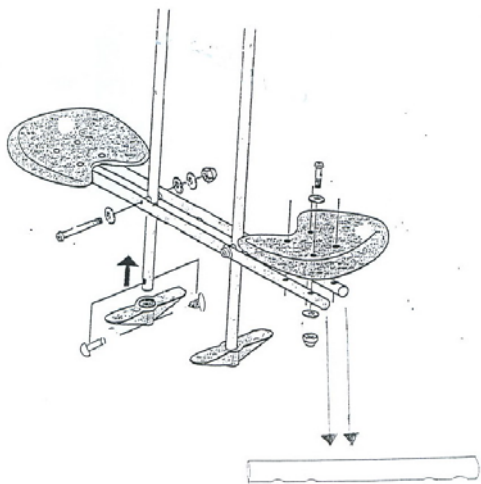

Выемки на перекладине (Y) должны находиться снизу.

Шаг 4 Сборка качелей

- 4.-1 Прикрепите сиденье (CC) к верхней перекладине (S) с помощью U-образного болта (EE), 4-х шайб (I), 2-х пружинных шайб (K), 2-х гаек (Q) и 2-х глухих гаек (N).

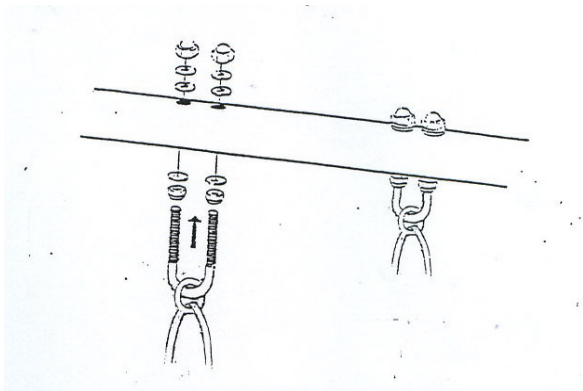

Шаг 5 Сборка круглых качелей

- 5.-1 Вставьте изогнутые трубки (NN) в круглое сиденье (UU) и соедините все трубки вместе. Данные трубки являются каркасом для сиденья.
- 5.-2 Прикрепите трос (VV) к сиденью (UU) с помощью крепежа (WW), расположенного в нижней части троса.
- 5.-3 Прикрепите свободный конец троса (VV) к верхней перекладине (S) с помощью U-образного болта (EE), 4-х шайб (I), 2-х пружинных шайб (K), 2-х гаек (Q) и 2-х глухих гаек (N).

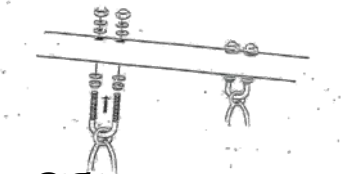

Шаг 6 Сборка горки

- 6.-1 Прикрепите длинную трубку поручня (II) к поддерживающей перекладине (LL) с помощью болта (C), шайбы (H), пружинной шайбы (J) и глухой гайки (M). Установите пластиковые заглушки (OO) на вершину трубки (II) и поддерживающей перекладины (LL).
- 6.-2 Закрепите перекладину (LL) на стойке (T) с помощью болта (BI), шайбы (H), пружинной шайбы (J) и глухой гайки (M).
- 6.-3 Прикрепите ступеньки (KK) к поручням (II), используя по одному болту (D) и одной шайбе (UI) для крепления каждой стороны ступеньки.
- 6.-4 Прикрепите соединительную перекладину (WI) к нижней трубке (U) и поручням. Для крепления к нижней трубке используйте болт (BI), шайбу (H), пружинную шайбу (J) и глухую гайку (M), а для крепления к поручням - болт (C), шайбу (H), пружинную шайбу (J) и глухую гайку (M).
- 6.-5 Прикрепите опору (SI) к соединительной перекладине (WI) и поддерживающей перекладине с помощью болта (D), шайбы (H), пружинной шайбы (J) и глухой гайки (M).
- 6.-6 Прикрепите желоб горки (MM) к поручням (II) с помощью болта (D), шайбы (H), пружинной шайбы (J) и глухой гайки (M). Поручни должны пройти сквозь отверстия в верхней части желоба.

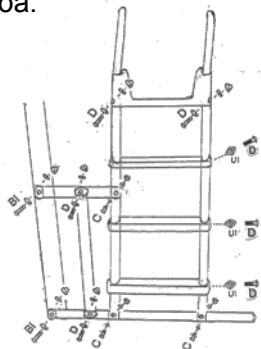

- 6.-7 Соедините поперечины (PP) и (QQ) с помощью болта (JJ), шайбы (H), пружинной шайбы (J) и глухой гайки (M).
- 6.-8 Прикрепите поперечину (PP) к поддерживающей перекладине с помощью болта (C), шайбы (H), пружинной шайбы (J) и глухой гайки (M).

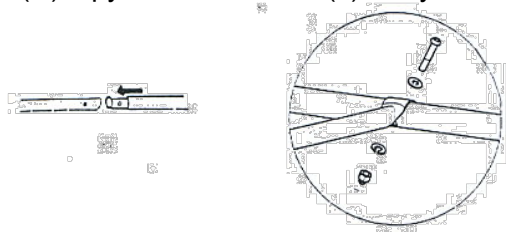

- 6.-9 Прикрепите нижнюю опорную трубку (RR) к поперечине (QQ) с помощью болта (SS), шайбы (H), пружинной шайбы (J) и глухой гайки (M).
- 6.-10 Подсоедините желоб горки к нижней опорной трубке (RR), затем пропустите трубку через боковые отверстия желоба и закрепите конструкцию с помощью болта (TT).

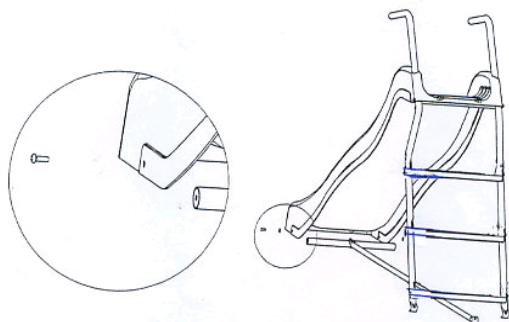

Шаг 7 Сборка мини батута (с использованием деталей из пакета А и Б)

Рис. 1



Рис. 2



- 7.-1 Положите раму на пол. (См. рис.1)
- 7.-2 Соберите поручень батута, соединив две части поручня в виде дуги. Убедитесь, что пружинный штифт попал в соответствующее отверстие. (См. рис. 2)

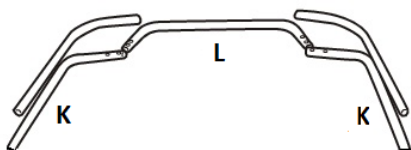
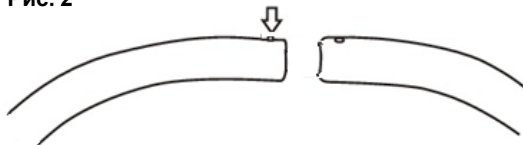
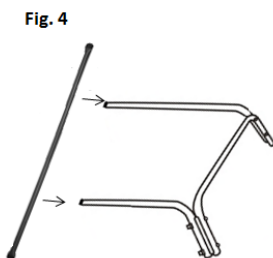
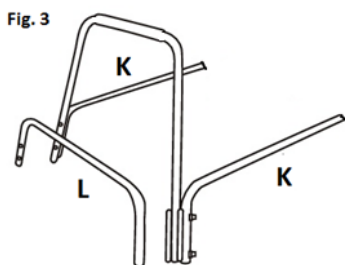

7.-3 Соберите каркас для мини батута, соединив ножки батута (K) и (L) и поручни (R) в единую конструкцию (см. рис. 3).

Для сборки используйте 4-комплекта крепежей: болтов (A), пружинных шайб (B) и глухих гаек (C). Плотно затяните все крепежи.

7.-4 Прикрепите конструкцию, полученную в шаге 5.3, к боковой перекладине (M) с помощью деталей: 2-х болтов (D), 2-х болтов (E), 4-х шайб (F), 4-х пружинных шайб (B) и 4-х глухих гаек (G) из пакета А и Б (См. спецификацию на стр. 4)

Рис. 5



Рис. 6

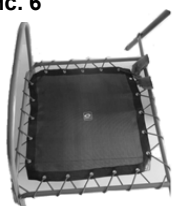

7.-5 Для крепления полотна в раме используйте резинку. Начиная с одного из углов мата, проденьте резинку через отверстие в полотне, потом оберните резинку вокруг стальной трубы каркаса, а затем вставьте резинку в следующее отверстие полотна. Продолжайте вышеуказанные действия до тех пор, пока все стороны полотна не будут прикреплены к соответствующим трубкам каркаса. См. рис. 6.

7.-6 Не переживайте, если на данном этапе полотно не будет расположено строго по центру. Вы сможете произвести регулировку полотна в дальнейшем.

Рис. 7



Рис. 8



7.-7 Проденьте один конец резинки через соединительную скобу (O), как на рис. 7.

- .-8 а. Возьмите другой конец резинки и проденьте его через свободное отверстие скобы (О), как показано на рис. 8.
 б. Затем пропустите резинку через центральное отверстие скобы (О).
 При необходимости регулировки полотна в раме и смещения скобы, поочередно ослабляйте и затягивайте петли в соединительной скобе (О), начиная с одного края резинки (как при завязывании шнурков).
- 7.-9 Расположите кожух (Q) поверх рамы батута. С помощью ремешков закрепите кожух на стальном каркасе. Убедитесь, что все ремешки достаточно затянуты.
- 7.-10 В завершение расположите защитную сетку (P) сбоку основной рамы. Выравнивая липучки по форме рамы, убедитесь, что всё полностью закрыто и затянуто.

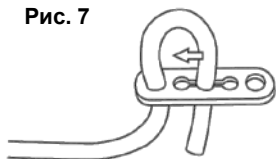
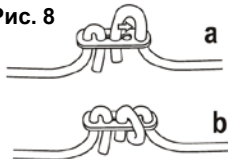
Шаг 8 Установка земляных анкеров

- 8.-1 Вставьте земляные анкера (R) в отверстия внизу каждой из 4-х стоек и закрепите их с помощью болтов (B), шайб (H), пружинных шайб (J) и глухих гаек (M) - по одному комплекту крепежей для каждого анкера.
- 8.-2 Под каждый анкер выкопайте яму глубиной 60 см и залейте бетонным раствором 30x30x50 см (ДхШхВ). Воткните анкера (R) в раствор, пока он не остыл.
- 8.-3 Убедитесь, что земляные анкеры (R) хорошо зафиксированы в растворе и не упадут. Когда раствор застынет, засыпьте яму землёй.
- 8.-4 При выборе места для установки оборудования учитывайте свободное пространство, необходимое для перемещения вокруг игрового комплекса (как минимум 2 м вокруг комплекса). Поэтому не следует располагать оборудование вблизи выступающих элементов, стен, деревьев и т.д.
- 8.-5 Когда оборудование будет полностью собрано, убедитесь, что оно устойчиво и безопасно. Ни в коем случае не ставьте его на ковёр (оно должно быть абсолютно устойчиво, не только из соображений максимальной нагрузки).
- 8.-6 Не устанавливайте оборудование в сауну или любое другое влажное пространство, так как оно может заржаветь.



Уход и техническое обслуживание

1. Данное оборудование может собирать и проверять только взрослый человек.
2. Перед каждым использованием проверяйте, надёжно ли затянуты все гайки и болты; все изношенные, повреждённые или утерянные детали следует заменить.
НЕ ПЫТАЙТЕСЬ чинить сломанные детали.
3. Регулярно проверяйте, надёжно ли закреплены желоб горки, сиденья качелей, стальные трубки, земляные анкеры и другие детали; замените детали, если это необходимо. Если не выполнять данную проверку, оборудование может опрокинуться и стать причиной травмы.
4. При необходимости удалите изношенные/повреждённые детали. Не используйте оборудование до тех пор, пока не будет найдена замена.
5. Заменяйте повреждённые детали в соответствии с инструкциями производителя.
6. Перед началом работы с оборудованием смажьте все металлические подвижные части.
Регулярно выполняйте смазку деталей непосредственно во время использования изделия.
7. Расположение игрового комплекса:
 - (а) Устанавливайте данное оборудование на ровную поверхность как минимум в 2 метрах от любой постройки или преграды, таких как: забор, гараж, дом, свисающие ветки, верёвки для сушки белья или электрические провода.
 - (б) Не устанавливайте игровой комплекс на бетоне, асфальте или любой другой твёрдой поверхности.
 - (в) Располагайте оборудование в хорошо освещённом месте.
 - (г) Не используйте его в помещении.
8. Погодные условия:
 - (а) Сиденья качелей и подставки для ног должны оставаться сухими; не пускайте детей на качели, если эти на этих элементах присутствует влага.
 - (б) Не используйте оборудование при сильном ветре.
 - (в) Не используйте оборудование, когда солнце светит в лицо, и видимость ухудшается; или разверните оборудование так, чтобы солнце светило в спину.
9. Данное изделие не предназначено для взрослых. МАКСИМАЛЬНО ДОПУСТИМЫЙ вес одного ребёнка, играющего на горке, батуте или качелях, не должен превышать 35 кг одновременно на игровом комплексе могут находиться не более 5 человек).
10. Храните данную инструкцию в надёжном месте на случай, если понадобится обратиться к ней впоследствии.
11. Содержите данное оборудование в чистоте.