



# ИГРОВОЙ СТОЛ DFC

Артикул: АТ-280

Модель: COPPER

Серия: АТ











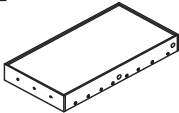
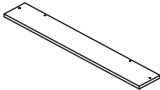
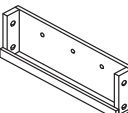
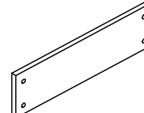

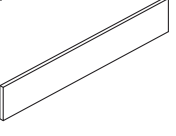
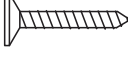

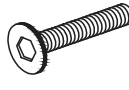

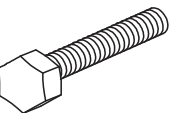



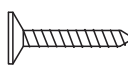
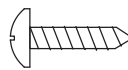
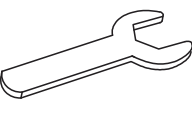







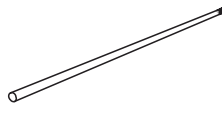
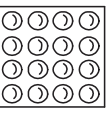
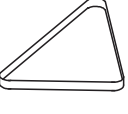
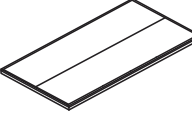

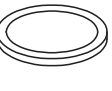

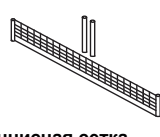
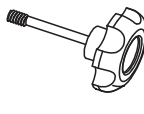

**⚠ ВНИМАНИЕ:**

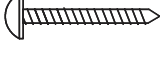
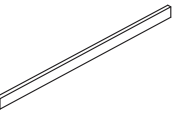
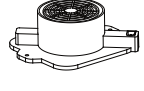
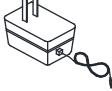
РИСК УДУШЬЯ - В комплект входят мячики и другие мелкие детали. Не подходит для детей младше 3 лет. Сборку изделия должны выполнять только взрослые.

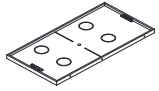
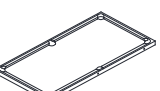
**DFC**

# СПЕЦИФИКАЦИЯ

|    |  |    |  |    |  |    |  |    |  |    |  |
|----|--|----|--|----|--|----|--|----|--|----|--|
| 1  |  x1   | 2  |  x2   | 3  |  x2   | 4  |  x2    | 5  |  x2   |    |  |
|    | Корпус стола   |    | Верхняя панель корпуса   |    | Опора игрового поля  |    | Боковая панель корпуса А   |    | Левая ножка  |    |  |
| 6  |  x2   | 7  |  x2   | 8  |  x8   | 9  |  x12   | 10 |  x36  |    |  |
|    | Правая ножка   |    | Боковая панель корпуса Б   |    | Винт с потайной головкой 37мм  |    | Болт 6,3мм x 27мм  |    | Шайба 6,3мм  |    |  |
| 11 |  x24  | 12 |  x4   | 13 |  x2   | 14 |  x2   | 15 |  x2   |    |  |
|    | Болт 6,3мм x 25,4мм  |    | Крепёжная пластина   |    | Болт 12,7мм  |    | Шайба 12,7мм   |    | Распорная втулка   |    |  |
| 16 |  x6   | 17 |  x4   | 18 |  x2   | 19 |  x1    | 20 |  x1   |    |  |
|    | Винт с полукруглой головкой 12,7мм   |    | Винт с потайной головкой 25,4мм  |    | Винт с полукруглой головкой 15,9мм   |    | Гаечный ключ   |    | Шестигранник   |    |  |
| 21 |  x1  | 22 |  x2  | 23 |  x1  | 24 |  x1   | 25 |  x2  |    |  |
|    | Игровой стержень с 2 игроками (красная ручка)  |    | Игровой стержень с 3 игроками (красная ручка)  |    | Игровой стержень с 5 игроками (красная ручка)  |    | Игровой стержень с 2 игроками (синяя ручка)  |    | Игровой стержень с 3 игроками (синяя ручка)  |    |  |
| 26 |  x1 | 27 |  x1 | 28 |  x2 | 29 |  x1 | 30 |  x1 |    |  |
|    | Игровой стержень с 5 игроками (синяя ручка)  |    | Щётка  |    | Кий  |    | Комплект бильярдных шаров  |    | Треугольник  |    |  |
| 31 |  x1 | 32 |  x2 | 33 |  x2 | 34 |  x2  | 35 |  x2 |    |  |
|    | Игровое поле (теннис)  |    | Бита   |    | Игровая шайба  |    | Ракетка  |    | Теннисный мяч  |    |  |
| 36 |  x1 | 37 |  x4 | 38 |  x2 | 39 |  x2 | 40 |  x4 |    |  |
|    | Теннисная сетка  |    | Барашковый болт (фиксатор)   |    | Отсек для мяча   |    | Футбольный мяч   |    | Регулировочная ножка   |    |  |
| 41 |  x2 | 42 |  x4 | 43 |  x2 | 44 |  x1  | 45 |  x1 |    |  |
|    | Счётчик  |    | Винт с полукруглой головкой 1-3/8"   |    | Опорная балка  |    | Двигатель  |    | Адаптер  |    |  |
| 46 |  x6 | 47 |  x1 | 48 |  x1 | 49 |  x8   | 50 |  x1 | 51 |  x1 |
|    | Ручка-фиксатор   |    | Игровое поле (аэрохоккей)  |    | Игровое поле (бильярд)   |    | Зажим  |    | Мел  |    | Сумка для аксессуаров  |

# ИНСТРУКЦИИ ПО СБОРКЕ

## ОБЩИЕ ПОЛОЖЕНИЯ

1. Распакуйте коробку с игровым столом рядом с местом его установки. Пол в этом месте должен быть чистым и ровным. Для сборки игрового стола требуется двое взрослых людей.

3. Никогда не затягивайте крепёж слишком сильно.

2. Достаньте из коробки всё содержимое и убедитесь, что все детали из списка составных частей имеются в наличии. Для защиты игрового стола в процессе сборки рекомендуется использовать дно коробки в качестве рабочей поверхности. Для этого осторожно разрежьте или разорвите коробку в четырёх углах.

4. Для сборки вам потребуются гаечный ключ и шестигранник с крестовым наконечником (входят в комплект).

### ШАГ 1

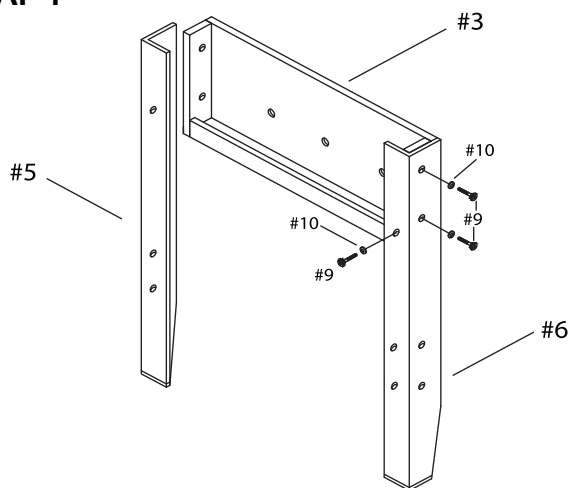

### ДЕТАЛИ

|    |  |     |
|----|--|-----|
| 3  |  | x2  |
| 5  |  | x2  |
| 6  |  | x2  |
| 9  |  | x12 |
| 10 |  | x12 |

### ОПИСАНИЕ

Прикрепите левую (#5) и правую (#6) ножки к опоре (#3).

### ШАГ 2

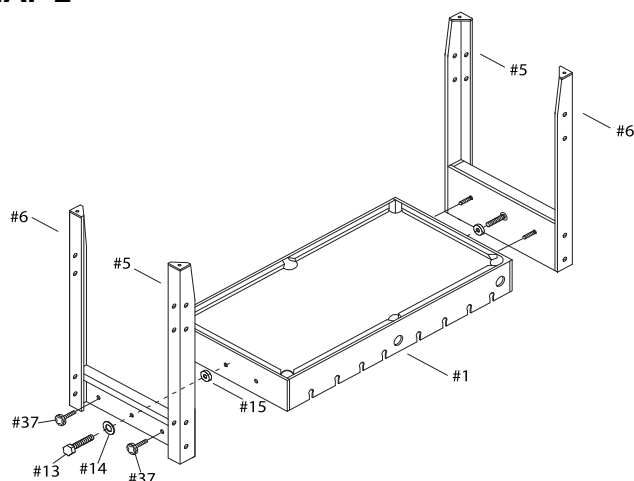

### ДЕТАЛИ

|    |  |    |
|----|--|----|
| 1  |  | x1 |
| 13 |  | x2 |
| 14 |  | x2 |
| 15 |  | x2 |
| 37 |  | x4 |

### ОПИСАНИЕ

Положите корпус (#1) лицевой стороной вниз.

С двух сторон от корпуса разместите опоры из шага 1. Закрепите конструкцию при помощи болтов (#13), шайб (#14), втулок (#15) и фиксаторов (#37).

Не затягивайте болты (#13) слишком сильно.

### ШАГ 3

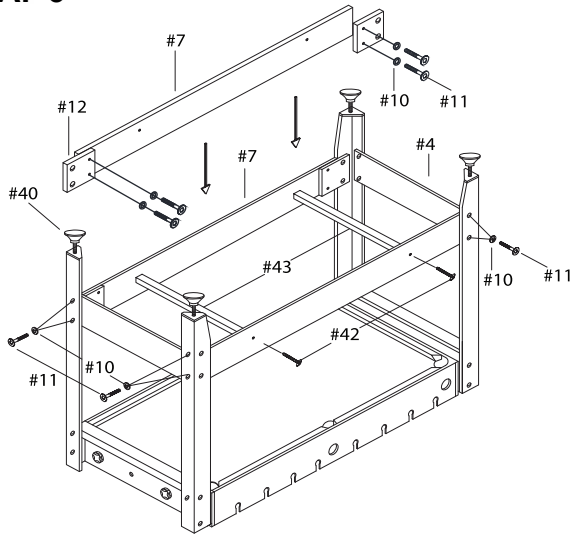

### ДЕТАЛИ

|    |  |     |
|----|--|-----|
| 4  |  | x2  |
| 7  |  | x2  |
| 10 |  | x24 |
| 11 |  | x24 |
| 12 |  | x4  |
| 40 |  | x4  |
| 42 |  | x4  |
| 43 |  | x2  |

### ОПИСАНИЕ

Закрепите панели (#4) и (#7) между опорными ножками при помощи пластин (#12), болтов (#11) и шайб (#10).

Закрутите регуляторы (#40) в каждую из ножек.

В завершение закрепите между панелями (#7) опорные балки (#43), используя винты (#42).

### ШАГ 4

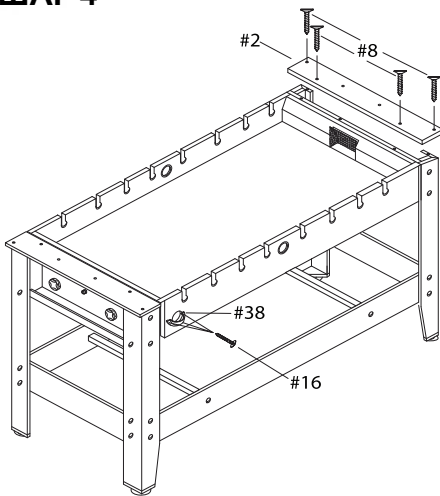

### ДЕТАЛИ

|    |  |    |
|----|--|----|
| 2  |  | x2 |
| 8  |  | x8 |
| 16 |  | x6 |
| 38 |  | x2 |

### ОПИСАНИЕ

Установите по бокам корпуса верхние панели (#2), закрепите их при помощи винтов (#8).

Затем при помощи винтов (#16) закрепите на корпусе два отсека для мяча (#38).

### ШАГ 5

**РАСПОЛОЖИТЕ ИГРОВЫЕ СТЕРЖНИ, КАК ПОКАЗАНО НА РИСУНКЕ**

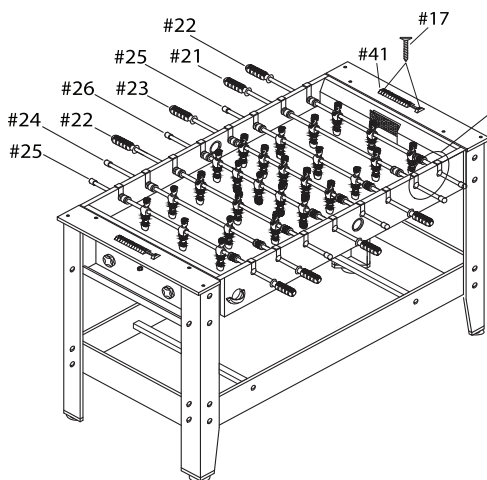

### ШАГ 5А

При креплении зажимов вы должны услышать щелчок, который говорит о том, что детали зафиксированы

### ДЕТАЛИ

|    |  |    |
|----|--|----|
| 17 |  | x4 |
| 21 |  | x1 |
| 22 |  | x2 |
| 23 |  | x1 |
| 24 |  | x1 |
| 25 |  | x2 |
| 26 |  | x1 |
| 41 |  | x2 |

### ОПИСАНИЕ

При помощи винтов (#17) закрепите счётчики (#41) на верхних панелях корпуса.

Затем установите в конструкцию игровые стержни (#21, 22, 23) и (#24, 25, 26), как показано на рисунке. Ручки стержней окрашены в разные цвета, обратите внимание, что с одной стороны корпуса должны быть все красные ручки, а с другой – синие.

Все игроки на стержнях закреплены при помощи зажимов (#44) – см. ШАГ 5А.

## ШАГ 6

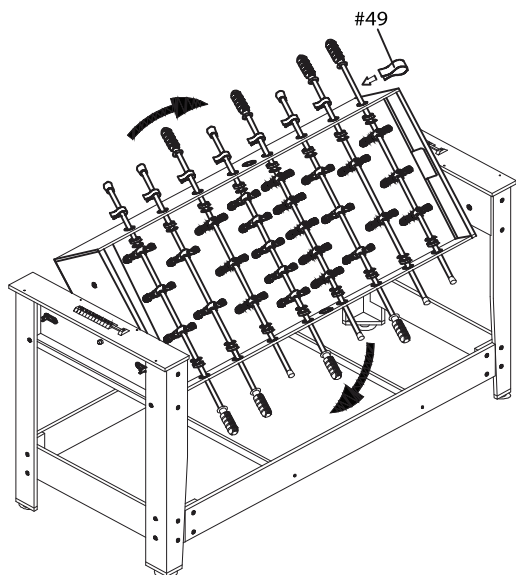

### ⚠ ВНИМАНИЕ:

Во избежание защемления держите руки подальше от подвижных механизмов конструкции

## ДЕТАЛИ

49



x8

## ОПИСАНИЕ

Закрепите стержни при помощи **зажимов (#49)**, это поможет вам избежать выпадение стержней из корпуса.

По завершению крепления проверните корпус стола. Вы можете перевернуть корпус и без крепления стержней, но в этом случае вам потребуется помощь.

После того, как корпус примет новое положение, поправьте выпавшие стержни (при необходимости).

## ШАГ 7

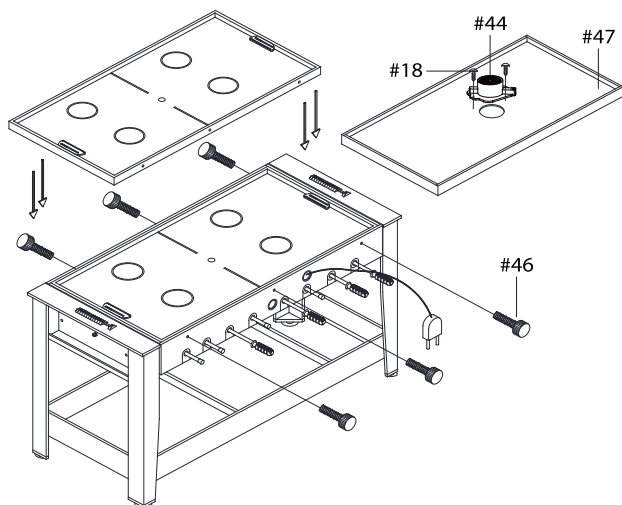

## ДЕТАЛИ

47

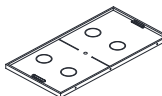

x1

46



x6

18

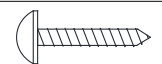

x2

44

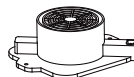

x1

45



x1

## ОПИСАНИЕ

Определитесь, в какую игру вы планируете играть в первую очередь и установите с другой стороны корпуса соответствующее игровое поле. Начнём с игры в хоккей.

Закрепите на игровом поле **двигатель (#44)**, установив его в отверстие по центру. Затем переверните поле и закрепите его в корпусе стола при помощи **фиксаторов (#46)**.

### ШАГ 8

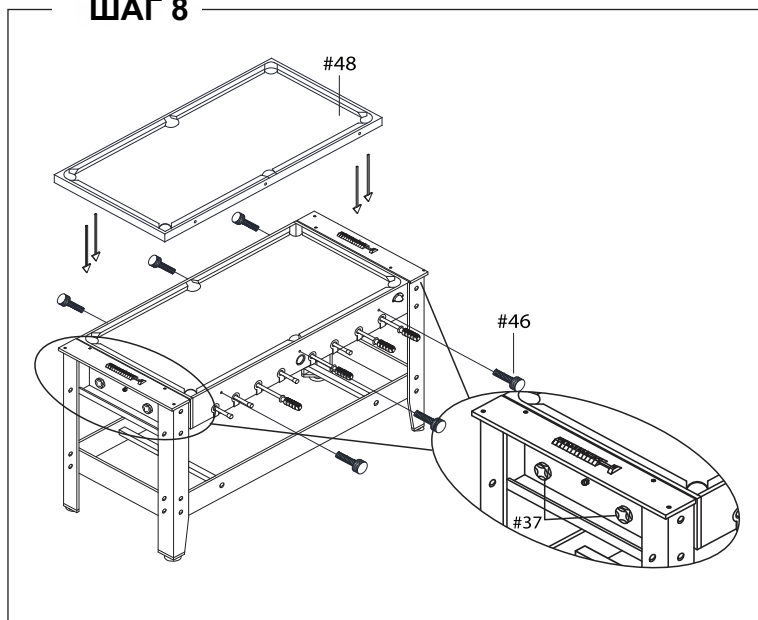

### ДЕТАЛИ

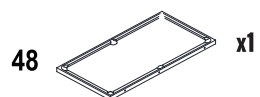

48 x1



46 x6

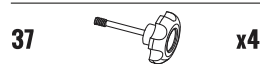

37 x4

### ОПИСАНИЕ

При желании сыграть в бильярд установите в корпус стола соответствующее игровое поле. Уберите поле, которое вы использовали для игры в аэрохоккей, а на его место установите поле для бильярда. Крепление обеих деталей выполняется при помощи фиксаторов (#46).

### ШАГ 9

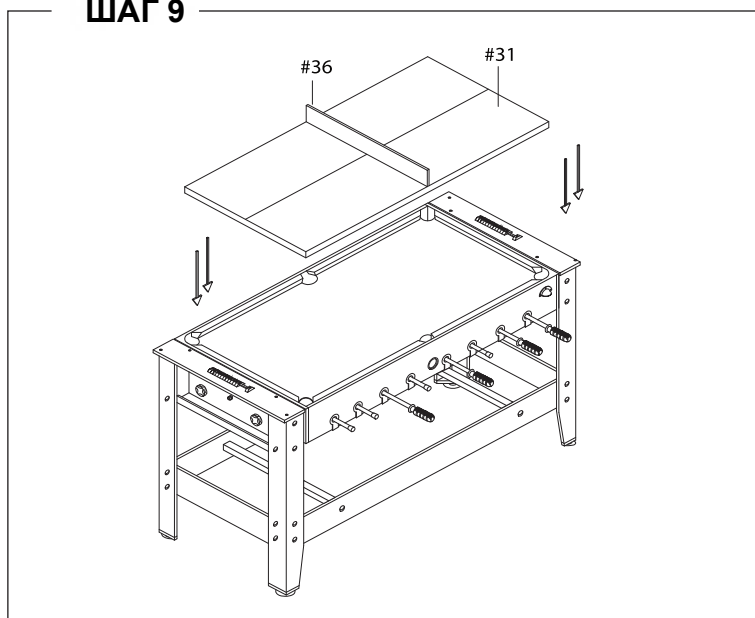

### ДЕТАЛИ

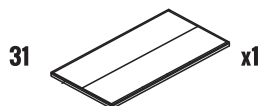

31 x1

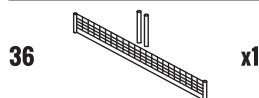

36 x1

### ОПИСАНИЕ

Для игры в теннис также используется отдельное игровое поле. Установите его в корпус стола (предварительно убрав другие игровые поля), а поверх разместите сетку.

# ТЕПЕРЬ ВЫ ГОТОВЫ К ИГРЕ!

Поздравляем! Ваш хоккейный стол собран. Обратите внимание на инструкции по уходу и использованию, приведенные ниже, чтобы обеспечить многолетнюю эксплуатацию вашего хоккейного стола.

## ОБСЛУЖИВАНИЕ И ЭКСПЛУАТАЦИЯ СТОЛА

1. Используйте только подходящую бытовую розетку 220v, убедитесь, что провод безопасен для использования.
2. Для продолжительной жизни и более качественной игры нанесите полироль на ткань и протрите поле стола этой тканью перед первой игрой, чтобы заставить шайбы скользить быстрее, также можно повторять это после игры.
3. Продукт предназначен только для **ДОМАШНЕГО** использования.
4. **НЕ** используйте мотор, если кожух мотора поврежден где-либо.
5. **НЕ** садитесь, забирайтесь или опирайтесь на стол.
6. **НЕ** волоките стол при перемещении. Это может повредить ноги.
7. **НЕ** ставьте напитки на стол.
8. Предполагается, что этот стол должен располагаться близко к стене, таким образом, чтобы шнур мотора **НЕЛЬЗЯ** было случайно отключить. Всегда выключайте мотор, когда стол не используется.